

Nachttafel – Table de nuit – Nachttisch – Night table **54 05 10xx**

## Marie-Joy

Met automatische lade  
Avec tiroir automatique  
Mit automatischer Schublade  
With automatic drawer

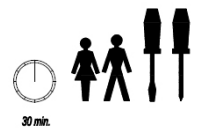
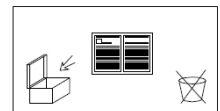

Quax® First dreams. First steps.

**AANDACHT** : GELIEVE TE BEWAREN OP EEN VASTE PLAATS VOOR LATERE RAADPLEGING

**IMPORTANT** : A CONSERVER DANS UN ENDROIT SUR POUR CONSULTATION ULTERIEURE

**WICHTIG** : BITTE AN EINE SICHERE STELLE ZUR KUNFTIGEN EINSICHTNAHME AUFBEWAHREN

**IMPORTANT** : KEEP IN A SECURE PLACE FOR FUTURE REFERENCE

**Aandachtig te lezen om ongevallen te voorkomen**

**A lire soigneusement afin d'éviter des accidents**

**Sorgfältig lesen zur Unfallvorbeugung**

**Read carefully to avoid accidents**

# Inhoud – Index – Inhaltsangabe – Index

<b>NEDERLANDS</b>	<b>3</b>
1. Waarschuwingen	3
2. Algemene gegevens	3
3. Montage	3
4. Garantie	8
5. Info en kontakt	8
<b>FRANCAIS</b>	
1. Avertissements	9
2. Données générales	9
3. Montage	9
4. Garantie	14
5. Info et contact	14
<b>DEUTSCH</b>	
1. Warnungen	15
2. Allgemeine Information	15
3. Aufbauanleitung	15
4. Garantie	20
5. Info und Kontakt	20
<b>ENGLISH</b>	
1. Warnings	21
2. General information	21
3. Assembly instructions	26
4. Guarantee	26
5. Info and contact	26

## NEDERLANDS

### 1. WAARSCHUWINGEN : Aandachtig te lezen om ongevallen te voorkomen

Gelieve voor het gebruik van dit artikel en dit om ieder risico op verstikking te voorkomen alle plasticverpakking weg te nemen en te vernietigen of buiten het bereik van kinderen te houden.

**OPGEPAST** : Laat uw kind nooit onbewaakt achter



#### GEBRUIK

Wijzig niets aan de vormgeving en de montage van dit meubel.

**Ingebruikname** : Controleer alvorens de ingebruikname van het meubelstuk of alle onderdelen zich in goede staat bevinden en goed aangespannen zijn. Controleer alle verbindingpunten.

**Brandgevaar** : Plaats het meubel niet bij een warmtebron, zoals bijvoorbeeld elektrische verwarming, gas verwarming enz., om brandgevaar te vermijden.

**Onderhoud** : Reinig het meubel enkel met zeep of een ander mild schoonmaakmiddel zonder toxische bestanddelen en met warm water.

### 2. ALGEMENE GEGEVENS

Afmetingen van het gemonteerd meubel : 43\*34\*50H cm

Struktuur : mdf







Afwerking : polyurethaan-systeem aangebracht in 2+3 lagen getest **EN 71-3** op grond- en eindlak.

Beschikbare kleuren (**xx**) : 09 mokka – 11 dune – 14 milk – 15 provence – 16 moonshadow

Gewicht : 25 kg

### 3. HET IN ELKAAR ZETTEN VAN HET NACHTKASTJE

**Onderdelenlijst** : Controleer indien je het hieronder vermelde meubelbeslag terug vindt in de verpakking.

 <b>A</b> x 14	 <b>B</b> x 14	 <b>3,5 x 20</b> <b>N</b> x 20	 <b>W</b> x 1	 <b>O</b> x 1	 <b>6,4x40</b> <b>P</b> x 2
--	---	--	--	--	---

Evenals de hieronder omschreven meubelonderdelen

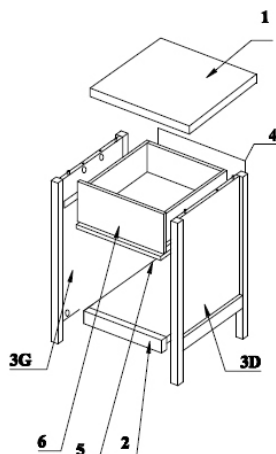

1. Topblad
2. Bodem
3. (3G) Linkse zijkant en (3D) rechtse zijkant
4. Rugpaneel
5. Tussenpaneel
6. Onderdelen voor de lade : voorzijde (a), achterzijde (b), twee zijkanten (cG – cD) en een bodem (d).

**Stap 1 : Gebruik onderdelen 1 en B**

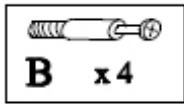
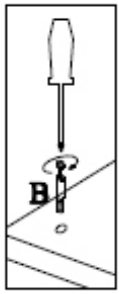

Leg het topblad **1** omgekeerd op een vlakke ondergrond.  
Draai de vier verbindingbouten **B** in de voorziene  
middelste openingen van het topblad, zie tekening  
hieronder.  
Draai ze stevig aan met een schroevendraaier.

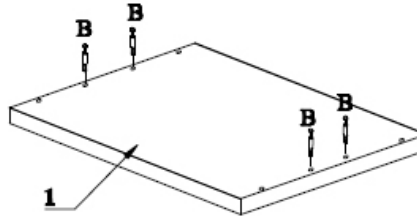

**Stap 2 : Gebruik onderdelen 2 en A**

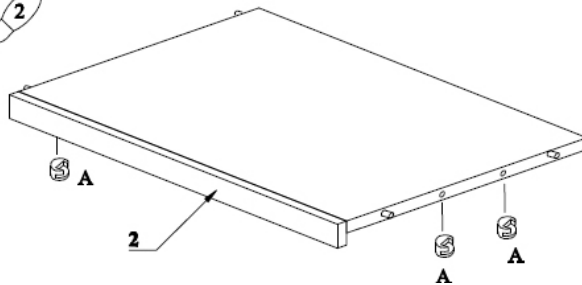
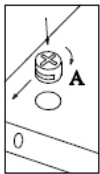

Plaats vier excentrieken **A** in de  
voorzien openingen onderaan de  
bodem **2**

**Stap 3 : Gebruik onderdelen 5-A en W**

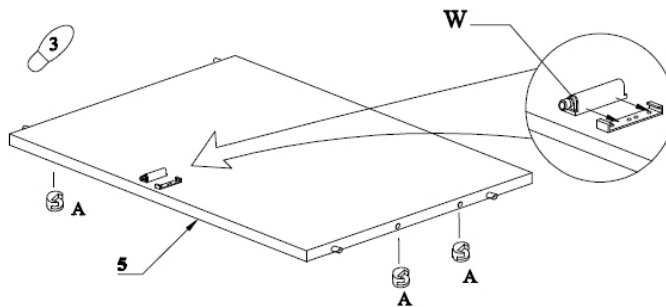
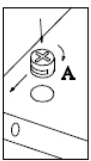
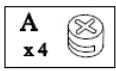

Plaats vier excentrieken **A** in  
de voorzien openingen  
onderaan het tussenpaneel  
**5**

Schuif het drukslot **W** op zijn  
voorzien plaats.

**Stap 4 : Gebruik onderdelen 3G-3D-A en B**

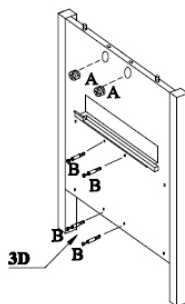
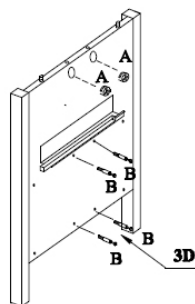
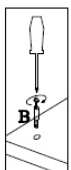
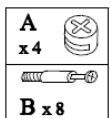

Plaats vier excentrieken **A** in de  
voorzien openingen bovenaan en in het  
midden van de zijpanelen **3G** en **3D**.

Plaats vier verbindingbouten **B** in de  
voorzien openingen in het midden van  
de zijpanelen **3G** en **3D**.

Plaats vier verbindingbouten **B** in de  
voorzien openingen onderaan en in het  
midden van de zijpanelen **3G** en **3D**.  
Draai ze stevig aan met een  
schroevendraaier.

**Stap 5 :** Gebruik de reeds voor gemonteerde onderdelen uit vorige stappen.

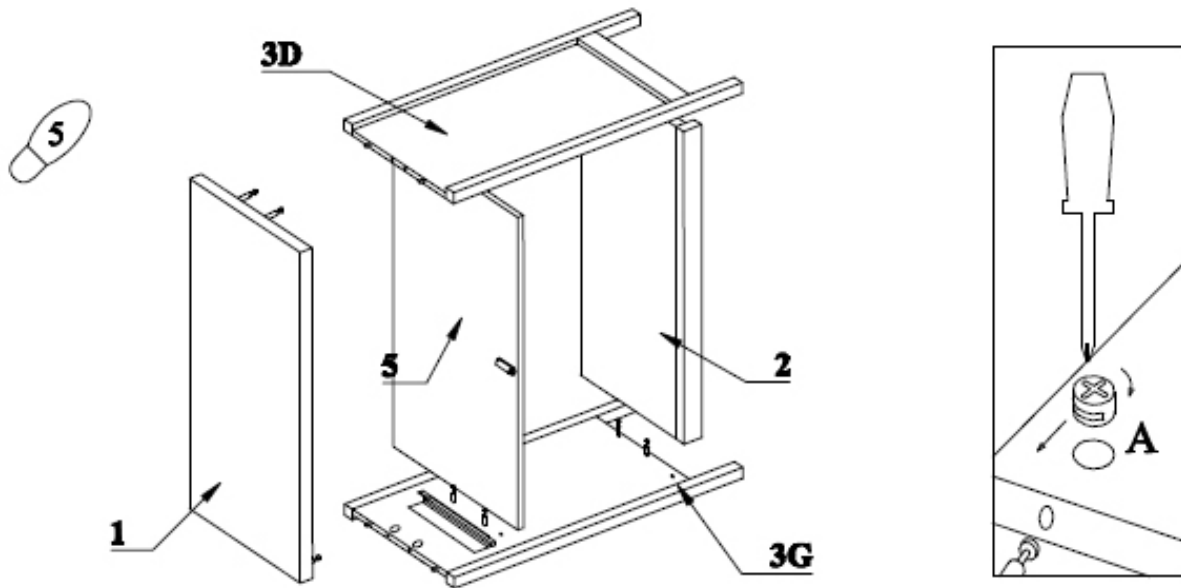

Plaats de linkse zijkant **3G** op zijn buitenzijde op een vlakke ondergrond. Breng het tussenschot **5** en de bodem **2** op hun plaats tegenover de verbindingbouten en breng vervolgens de rechtse zijkant **3D** op zijn plaats. Span nu de excentrieken **A** aan met een schroevendraaier.

Zet het meubel rechtop en plaats het bovenblad **1** tegenover de excentrieken **A** in de zijkanten en span terug aan met de schroevendraaier.

**Stap 6 :** Gebruik het reeds gemonteerde meubel en het rugpaneel **4**

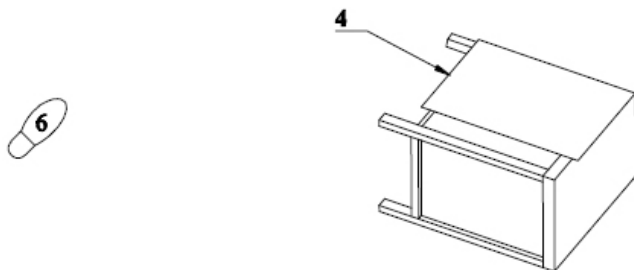

Plaats het meubel op zijn voorzijde op een vlakke en propere ondergrond.

Voeg het rugpaneel **4** op zijn plaats.

**Stap 7 :** Vast zetten van de rug met de schroeven **N**

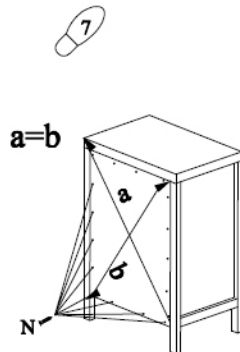
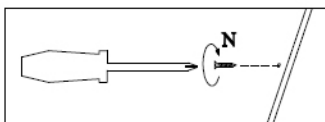

Schroef het rugpaneel **4** vast met de 16 houtschroeven **N** en controleer of de kruislingse afstand **a** gelijk is aan deze van **b**.

Indien ja, staat het meubel pas. Anders aanpassen tot de afstanden gelijk zijn.

**Stap 8 :** Montage van de lade : gebruik voorzijde **a** en verbindingbout **B**

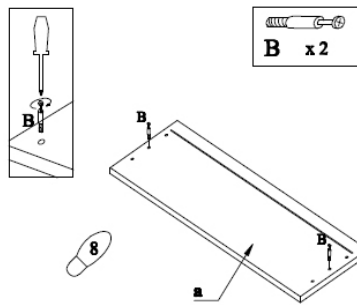

Plaats twee verbindingbouten **B** in de middelste gaten links en rechts van de achterzijde van het ladefront **a** en schroef ze vast.

**Stap 9 :** Montage van de lade : gebruik onderdelen **cG**, **cD** en **A**

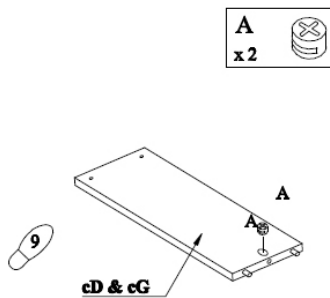

Plaats twee excentrieken **A** in de voorziene gaten vooraan van de linkse (**cG**) en rechtse (**cD**) zijde van de lade

**Stap 10 :** Montage van de lade : gebruik onderdelen **cG**, **cD**, **a**, **b**, **O** en **P**

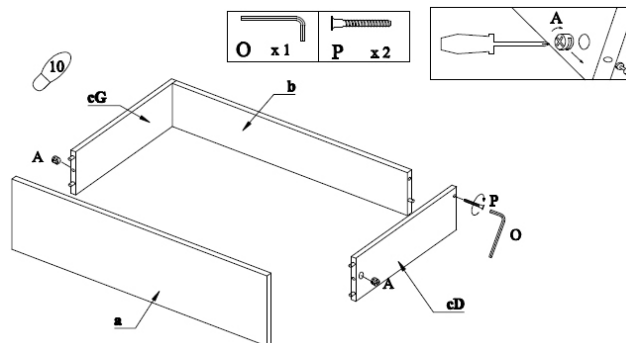

Bevestig de voorzijde **a** op de beide zijkanten **cG** en **cD** en draai de excentrieken **A** licht vast.

Schuif de achterzijde **b** nu tussen de gemonteerde stukken en schroef deze vast met de zeskantbouten **P** en hun sleutel **O**.

Span nu de excentrieken stevig aan.

**Stap 11 :** Montage van de lade : gebruik onderdelen **d** en **N**

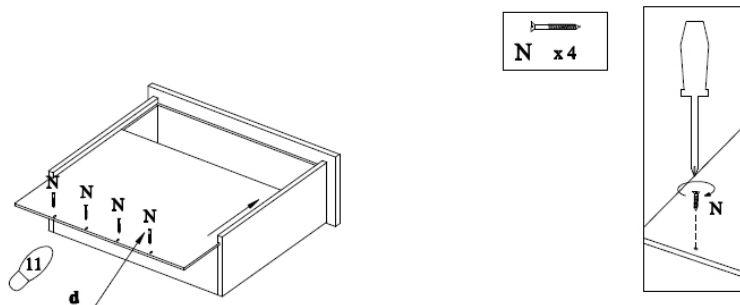

Schuif de ladebodem **d** in de voorziene groeven van de zijkanten en de ladevoorzijde.

Schroef vast met 4 schroeven **N**.

**Stap 12 : Plaatsing van de lade**

12

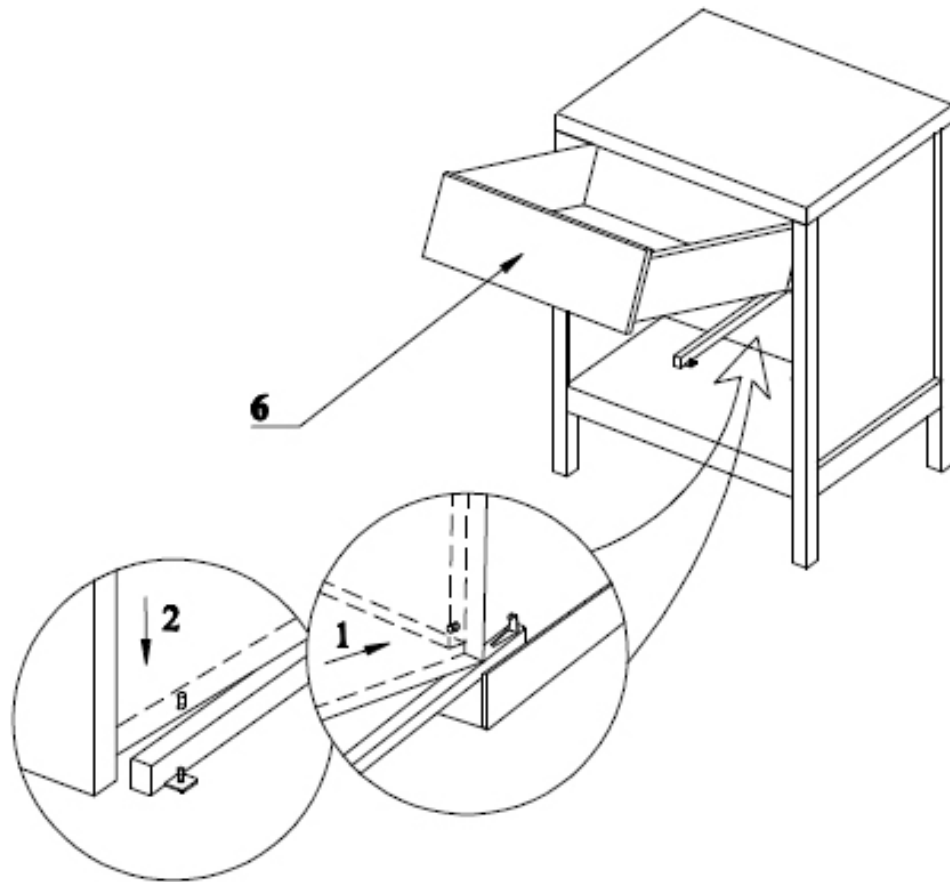

Trek de geleiders uit het meubel en plaats de gemonteerde lade tegen de achterste stop op de geleiders, **zie tekening 1**.

Duw de lade over de voorste stop van de geleider, **zie tekening 2**.

## 4. GARANTIE

Deze nachttafel wordt één jaar lang gewaarborgd op fabricatiefouten en middels vertoon van een aankoopbewijs.

## 5. INFO en KONTAKT

### Quax nv

Karel Picquélaan 84  
B-9800 Deinze  
Belgium

T 00 32 9 380 80 95  
F 00 32 9 386 90 53

### Algemene informatie

[info@quax.eu](mailto:info@quax.eu)

### Verkoop

[sales@quax.eu](mailto:sales@quax.eu)

### Klantenservice

[customerservice@quax.eu](mailto:customerservice@quax.eu)

### Internet

[www.quax.eu](http://www.quax.eu)

# Quax<sup>n.v.</sup>



## FRANCAIS

### 1. AVERTISSEMENTS : A lire soigneusement afin d'éviter des accidents

Pour éviter tout risque d'étouffement, prière de retirer l'emballage plastique avant l'utilisation de cet article. Prière de le détruire ou de le conserver hors de portée des enfants.

**ATTENTION : Ne laissez jamais votre enfant seul sans surveillance**



#### USAGE

Ne modifiez jamais le design et le montage de ce meuble.

**Mise en service** : Avant la mise en service du meuble, contrôlez si toutes les pièces détachées sont en bon état et sont bien serrées. Contrôlez tous les points de jonction.

**Risque d'incendie** : Ne placez jamais la table de nuit à proximité d'une source de chaleur, comme un chauffage électrique, un chauffage au gaz, etc., afin d'éviter tout risque d'incendie.

**Entretien** : Nettoyez le chevet uniquement avec du savon ou un autre détergent doux sans composants toxiques et de l'eau chaude.

### 2. DONNEES GENERALES

Dimensions du meuble assemblé : 43\*34\*50H cm

Structure : mdf





Achèvement : système polyuréthane appliqué en 5 couches et testé conformément à **EN 71-3** pour la couche de fond et la couche de finition.

Couleurs disponibles (**xx**) : 09 mokka – 11 dune – 14 milk – 15 provence – 16 moonshadow

Poids : 25 kg

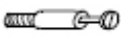
### 3. MONTAGE DU CHEVET

**Liste des pièces détachées** : Contrôlez si vous retrouvez dans l'emballage toutes les pièces de la quincaillerie mentionnées ci-dessous.

 <b>A</b> x 14	 <b>B</b> x 14	 <b>3,5 x 20</b> <b>N</b> x 20	 <b>W</b> x 1	 <b>O</b> x 1	 <b>6,4x40</b> <b>P</b> x 2
--	---	--	--	--	---

Ainsi que les pièces détachées :

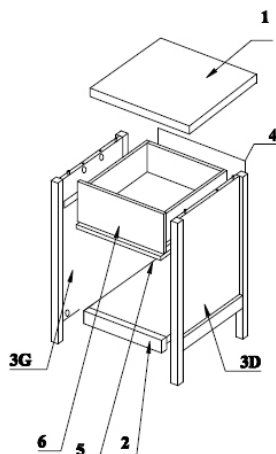

1. Plateau
2. Fond
3. (3G) Côté gauche et (3D) côté droit
4. Dos
5. Panneau intermédiaire
6. Composants du tiroir : front (a), dos (b), deux côtés (cG – cD) et un fond (d).

**Etape 1 :** Utilisez les pièces **1** et **B**

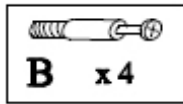
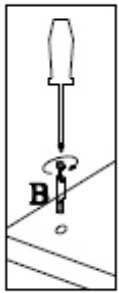

Posez le plateau **1** inversé sur une surface plane. Insérez les quatre boulons de raccord **B** dans les ouvertures prévues au milieu du plateau, voir dessin ci-dessous. Serrez-les avec un tournevis.

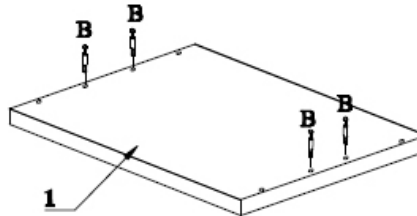

**Etape 2 :** Utilisez les pièces **2** et **A**

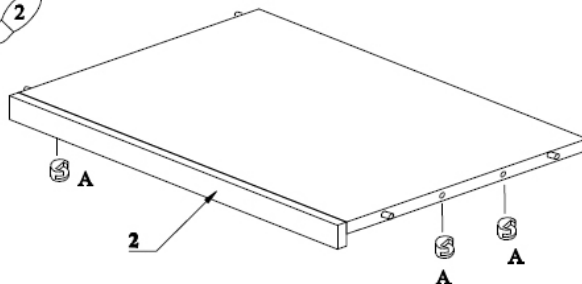
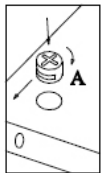

Insérez quatre excentriques **A** dans les ouvertures prévues au côtés du fond **2**

**Etape 3 :** Utilisez les pièces **5-A** et **W**

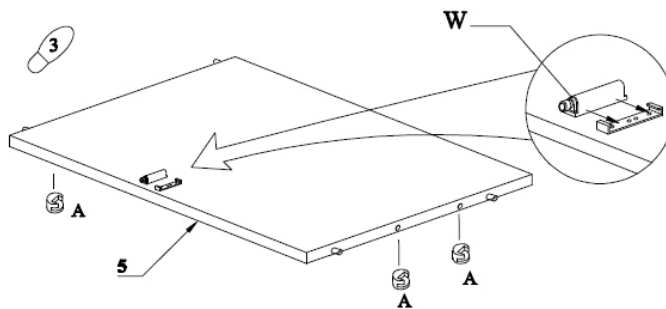
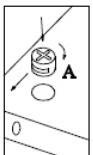
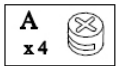

Insérez quatre excentriques **A** dans les ouvertures prévues au côtés du panneau intermédiaire **5**

Poussez la serrure-pression **W** à sa place prévue.

**Etape 4 :** Utilisez les pièces **3G-3D-A** et **B**

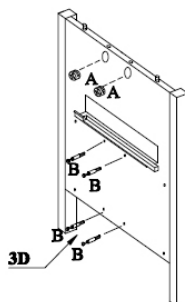
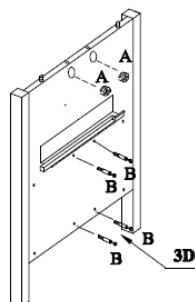
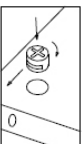
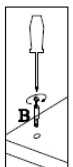
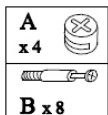

Insérez quatre excentriques **A** dans les ouvertures prévues en haut et au milieu des côtés **3G** et **3D**.

Insérez quatre boulons de raccord **B** dans les ouvertures prévues au milieu des côtés **3G** et **3D**.

Insérez quatre boulons de raccord **B** dans les ouvertures prévues au bas des côtés **3G** et **3D**.

Serrez-les avec un tournevis.

**Etape 5 :** Utilisez les pièces prémontées des étapes précédentes.

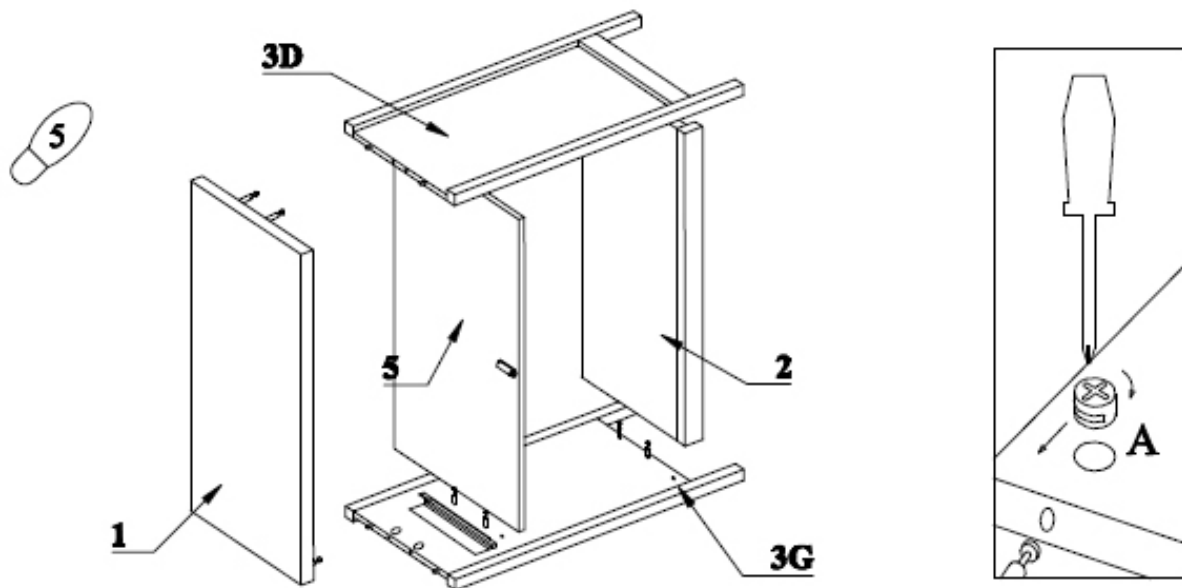

Posez le côté gauche **3G** de sa face extérieure sur une surface plane. Insérez le panneau intermédiaire **5** et le fond **2** au niveau des boulons de raccord et finalement placez le côté droit **3D**. Serrez les excentriques à moyen du tournevis.

Posez le meuble droit et placez le plateau **1** au niveau des excentriques **A** dans les côtés et serrez-les avec le tournevis.

**Etape 6 :** Utilisez le meuble prémonté et le dos **4**

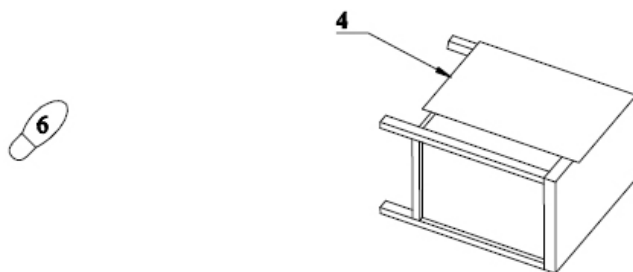

Posez le meuble de son front sur une surface plane et propre.

Poussez le dos **4** à sa place prévue.

**Etape 7 :** Fixez le dos à moyen des vis **N**

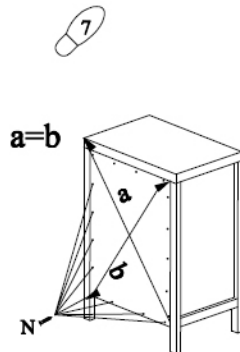
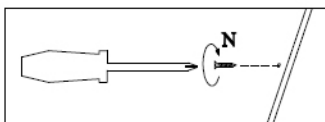

Serrez le dos **4** avec les 16 vis **N** et contrôlez si la distance diagonale **a** est égale à celle de la distance **b**.

Si oui, le meuble est mis d'aplomb. Si non, veuillez adapter jusqu'à ce que les distances **a** et **b** soit égales.

**Etape 8 : Montage du tiroir : utilisez le front **a** et les boulons de raccord **B****

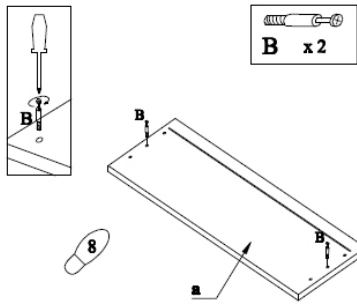

Insérez deux boulons de raccord **B** dans les ouvertures prévues au milieu de la face inférieure du front du tiroir **a** et serrez-les.

**Etape 9 : Montage du tiroir: Utilisez les pièces **cG**, **cD** et **A****

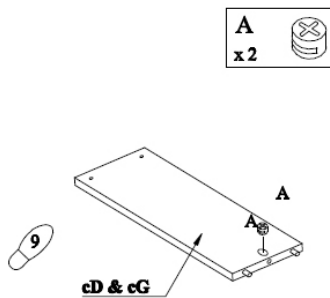

Insérez deux excentriques **A** dans les ouvertures prévues du côté gauche (**cG**) et droit (**cD**) du tiroir.

**Etape 10 : Montage du tiroir: Utilisez les pièces **cG**, **cD**, **a**, **b**, **O** et **P****

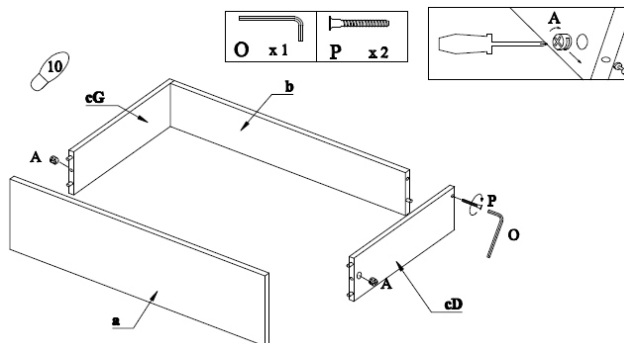

Fixez le front **a** sur les deux côtés **cG** et **cD** en serrant légèrement les excentriques **A**.

Poussez le dos **b** entre les pièces montées et fixez-le avec les boulons hexagonaux **P** et la clef **O**.

Serrez maintenant les excentriques.

**Etape 11 : Montage du tiroir: Utilisez les pièces **d** et **N****

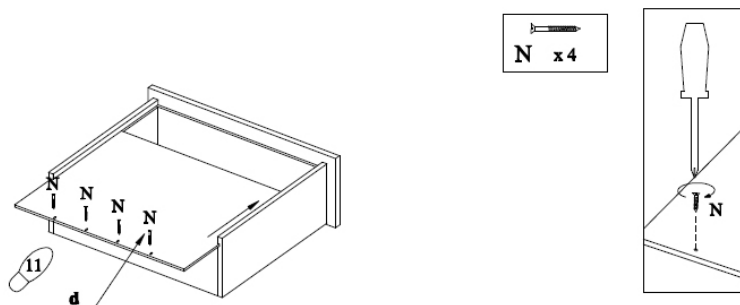

Poussez le fond **d** dans les cannelures des côtés et du front.

Fixez-le avec quatre vis **N**.

**Etape 12 : Montage final du tiroir**

12

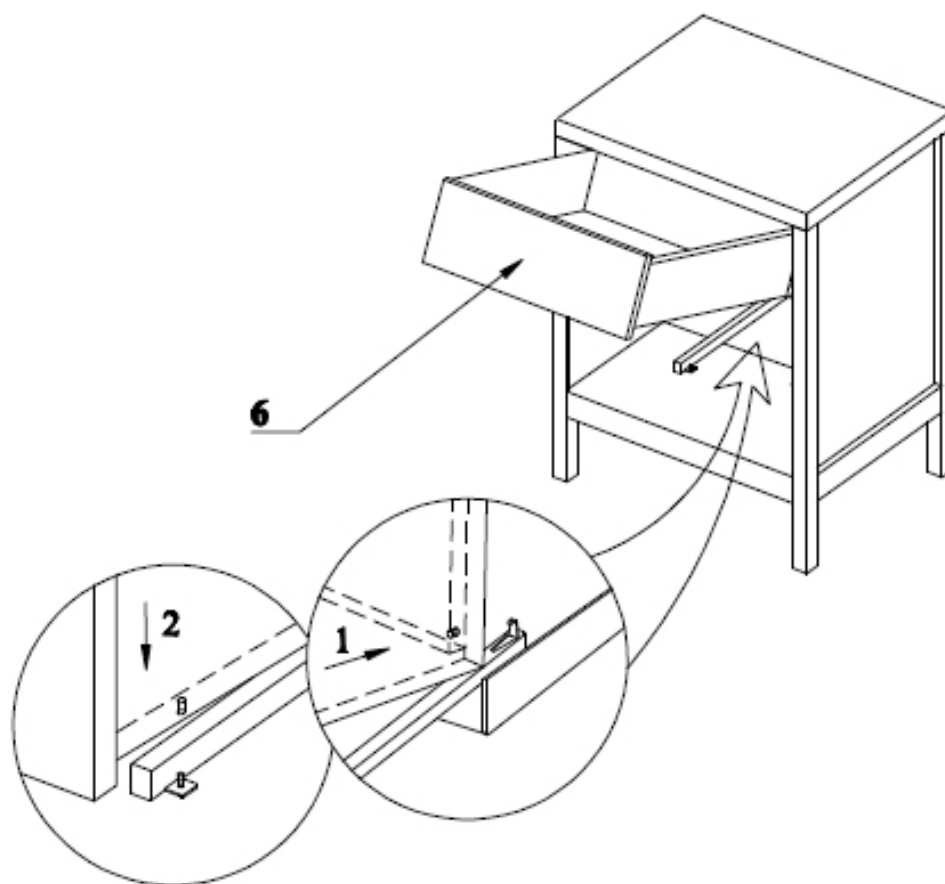

Tirez les glissières vers l'avant et placez le tiroir assemblé contre l'arrêt à l'arrière des glissières, **voir dessin 1.**

Poussez le tiroir à travers l'arrêt à la tête des glissières, **voir dessin 2.**

## 4. GARANTIE

Ce meuble bénéficie d'une garantie de un an contre tout défaut de fabrication et sur présentation d'une preuve d'achat.

## 5. INFO et CONTACT

### Quax nv

Karel Picquélaan 84  
B-9800 Deinze  
Belgium

T 00 32 9 380 80 95  
F 00 32 9 386 90 53

### Informations générales

[info@quax.eu](mailto:info@quax.eu)

### Vente

[sales@quax.eu](mailto:sales@quax.eu)

### Service à la clientèle

[customerservice@quax.eu](mailto:customerservice@quax.eu)

### Internet

[www.quax.eu](http://www.quax.eu)

# Quax<sup>n.v.</sup>



## DEUTSCH

### 1. WARNUNGEN : Sorgfältig durchlesen zur Vorbeugung von Unfällen

Wir bitten Sie, die gesamte Plastikverpackung vor der Benutzung dieses Artikels und zur Vorbeugung jeder Erstickungsgefahr zu entfernen oder von Kindern fernzuhalten.

**ACHTUNG:** Lassen Sie Ihr Kind nie unbeaufsichtigt zurück



#### BENUTZUNG

Ändern Sie nichts an der Formgestaltung und der Montage dieses Möbel.

**Inbetriebnahme** : Überprüfen Sie vor Gebrauch des Möbels, ob sich alle Teile in gutem Zustand befinden und gut angebracht sind. Kontrollieren Sie alle Verbindungsstellen.

**Brandgefahr**: Setzen Sie das Möbel zur Vorbeugung der Brandgefahr keiner Heizquelle, wie zum Beispiel der elektrischen Heizung, Gasheizung usw. aus.

**Pflege**: Reinigen Sie das Möbel nur mit Seife oder einem anderen milden Reinigungsmittel ohne toxische Bestandteile und mit warmem Wasser.

### 2. ALLGEMEINE INFORMATION

Abmessungen des montierten Möbels : 43\*34\*50H cm

Struktur : mdf





Endbearbeitung : Polyuretan-system angebracht in 5 Schichten geprüft auf **EN 71-3** für Grund- und Endlack.

Verfügbare Farben (xx) : 09 mokka – 11 dune – 14 milk – 15 provence – 16 moonshadow

Gewicht : 25 kg

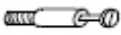
### 3. DER ZUSAMMENBAU DES MOBELS

**Unterteileliste** : Überprüfen Sie die Vollständigkeit aller nachstehenden Unterteile in der Verpackung.

 <b>A</b> x 14	 <b>B</b> x 14	 <b>3,5 x 20</b> <b>N</b> x 20	 <b>W</b> x 1	 <b>O</b> x 1	 <b>6,4x40</b> <b>P</b> x 2
--	---	--	--	--	---

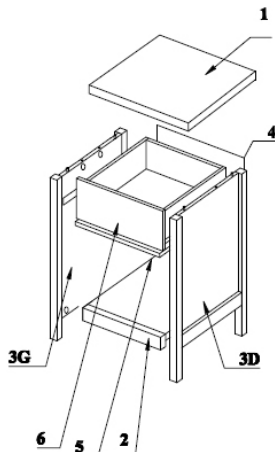

1. Oberplatte
2. Boden
3. (3G) linke Seite und (3D) rechte Seite
4. Rücken
5. Zwischenplatte
6. Unterteile für die Schublade : Frontseite (a), Rückenseite (b), zwei Seiten (cG – cD) und ein Boden (d).

**Schritt 1 : Benutzen Sie Unterteile **1** und **B****

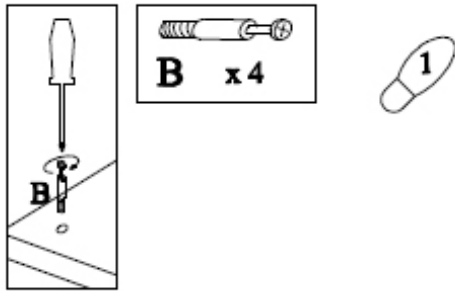

Legen Sie die Oberplatte **1** umgekehrt auf eine flache Unterlage. Stecken Sie die vier Verbindungsbolzen **B** in die vorgesehenen Öffnungen mitten am Oberplatte.

Drehen Sie diese fest mit einem Schraubendreher.

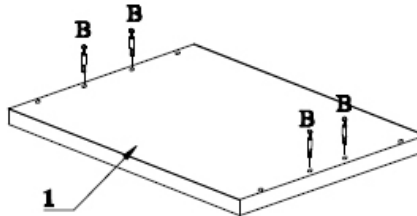

**Schritt 2 : Benutzen Sie Unterteile **2** und **A****

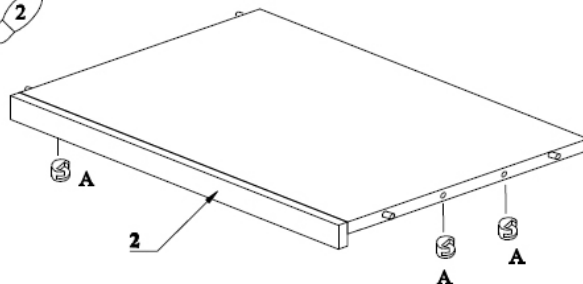
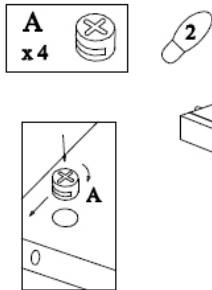

Stecken Sie die vier Verbindergehäuse **A** in die vorgesehenen seitlichen Öffnungen in der Boden **2**.

**Schritt 3 : Benutzen Sie Unterteile **5-A** und **W****

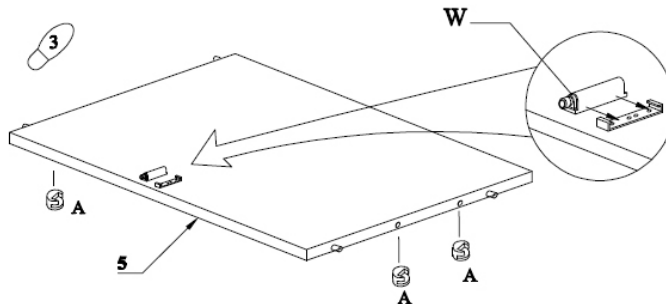
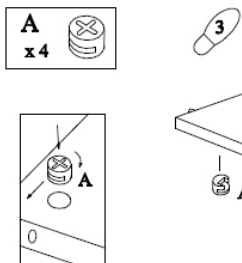

Stecken Sie die vier Verbindergehäuse **A** in die vorgesehenen seitlichen Öffnungen in der Zwischenplatte **5**.

Schieben Sie die Schubkastenschnaepfer **W** in die vorgesehenen Platz.

**Schritt 4 : Benutzen Sie Unterteile **3G-3D-A** und **B****

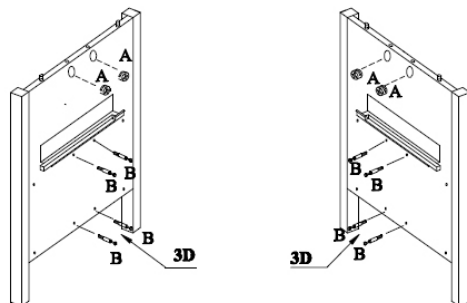
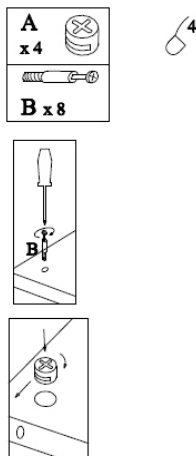

Stecken Sie die vier Verbindergehäuse **A** in die vorgesehenen Öffnungen oben in der Mitte von die Seiten **3G** und **3D**.

Stecken Sie die vier Verbindungsbolzen **B** in die vorgesehenen Öffnungen mitten am Seiten **3G** und **3D**.

Stecken Sie die vier Verbindungsbolzen **B** in die vorgesehenen Öffnungen unten in der Mitte von die Seiten **3G** und **3D**.

Drehen Sie diese fest mit einem Schraubendreher.

**Schritt 5 :** Benutzen Sie die montierte Unterteile aus vorhergehender Schritte.

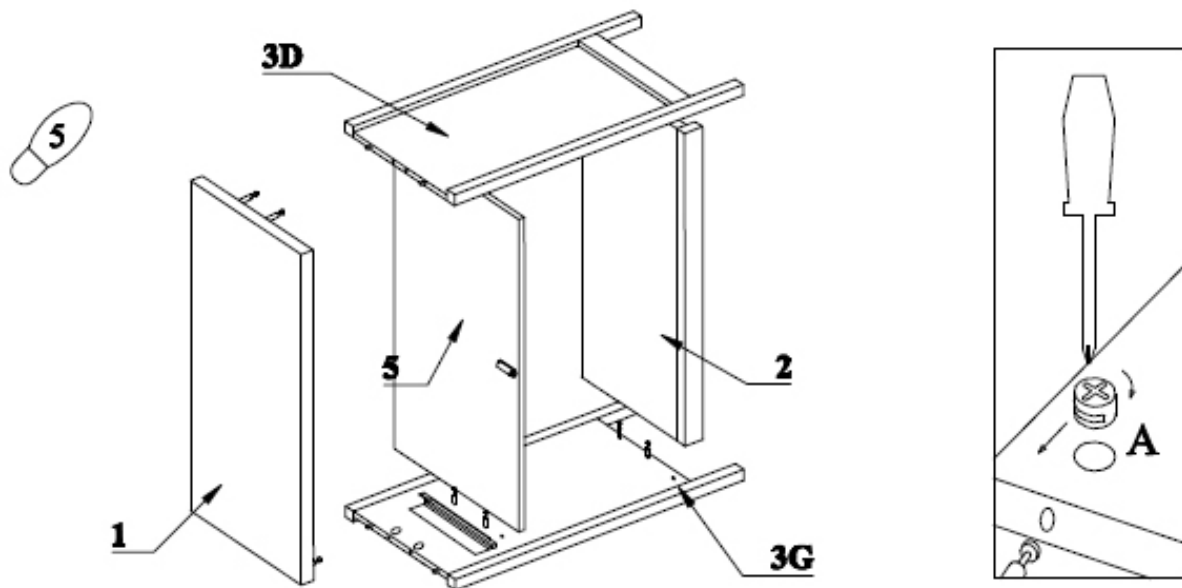

Legen Sie die linke Seite **3G** mit der Aussenseite auf eine flache Unterlage. Setzen Sie die Zwischenplatte **5** und Boden **2** den Verbindungsbolzen gegenüber. Legen Sie nun die rechte Seite **3D** auf seiner Platz und schrauben Sie die Verbindergehäuse **A** fest.

Das Möbel aufrichten und die Oberplatte **1** den Verbindergehäuse **A** in die Seiten gegenüber setzen und festschrauben mit dem Schraubendreher.

**Schritt 6 :** Benutzen Sie das montierte Möbel und die Rücken **4**

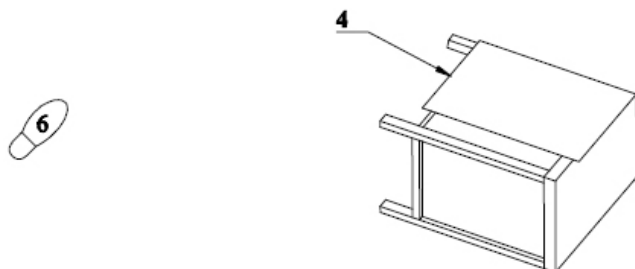

Legen Sie das Möbel mit der Frontseite auf eine flache und saubere Unterlage.

Schieben Sie die Rücken **4** in die vorgesehenen Platz.

**Schritt 7 :** Festschrauben des Rückens mittels Schrauben **N**

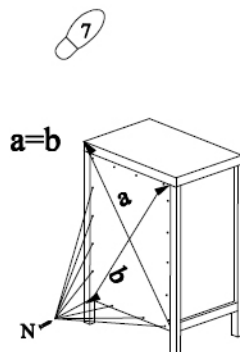
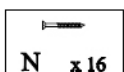
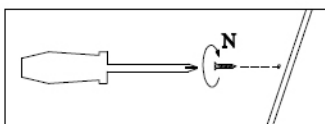

Distanz a soll gleich Distanz b sein, sonst steht das Möbel nicht aufrecht, bitte kontrollieren.

Schrauben Sie die Rücken **4** mit 16 Holzschrauben **N** fest.

**Schritt 8 :** Aufbau des Schublades : benutzen Sie Frontseite **a** und Verbindungsbolzen **B**

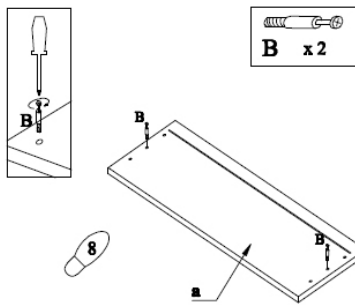

Stecken Sie die zwei Verbindungsbolzen **B** in die vorgesehenen Öffnungen in der Mitte von die Hintenseite des Schubladefront **a** und schrauben Sie diese fest.

**Schritt 9 :** Aufbau des Schublades : benutzen Sie Unterteile **cG**, **cD** und **A**

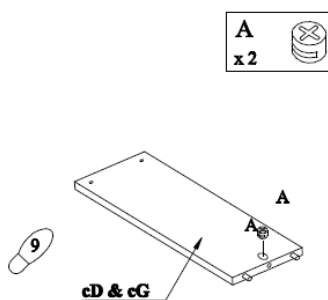

Stecken Sie die zwei Verbindergehäuse **A** in die vorgesehenen Öffnungen in der Mitte von die linke (**cG**) und rechte (**cD**) Seite.

**Schritt 10 :** Aufbau des Schublades : benutzen Sie Unterteile **cG**, **cD**, **a**, **b**, **O** und **P**

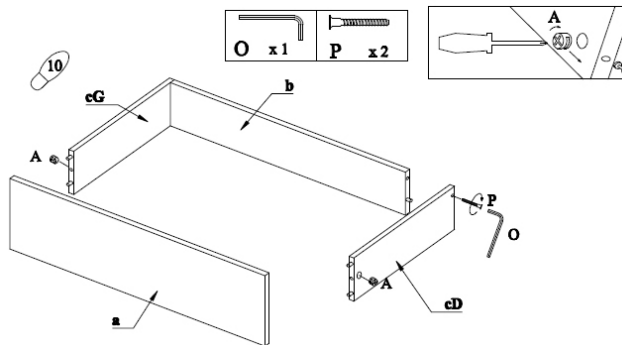

Stellen Sie das Schubladefront **a** vor die beide Seiten **cG** und **cD** und spannen Sie die Verbindergehäuse **A** licht an.

Schieben Sie die Rücken **b** zwischen die montierte Unterteile und festschrauben mit Bolzen **P** und Schlüssel **O**.

Drehen Sie dies Verbindergehäuse nun fest an.

**Schritt 11 :** Aufbau des Schublades : benutzen Sie Unterteile **d** und **N**

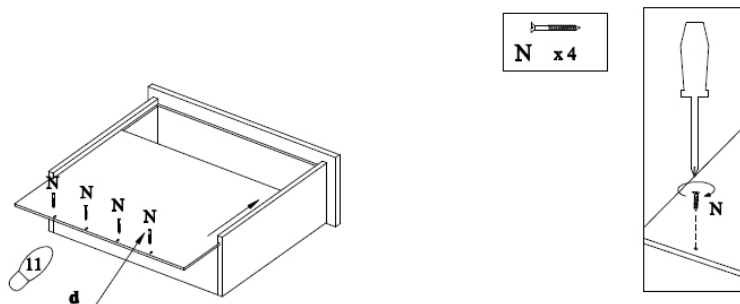

Schieben Sie die Boden **d** in die Fuge des Seitens und Schubladefront.

Festschrauben mit vier Holzschrauben **N**.

## Schritt 12: Aufstellung der Schublade

12

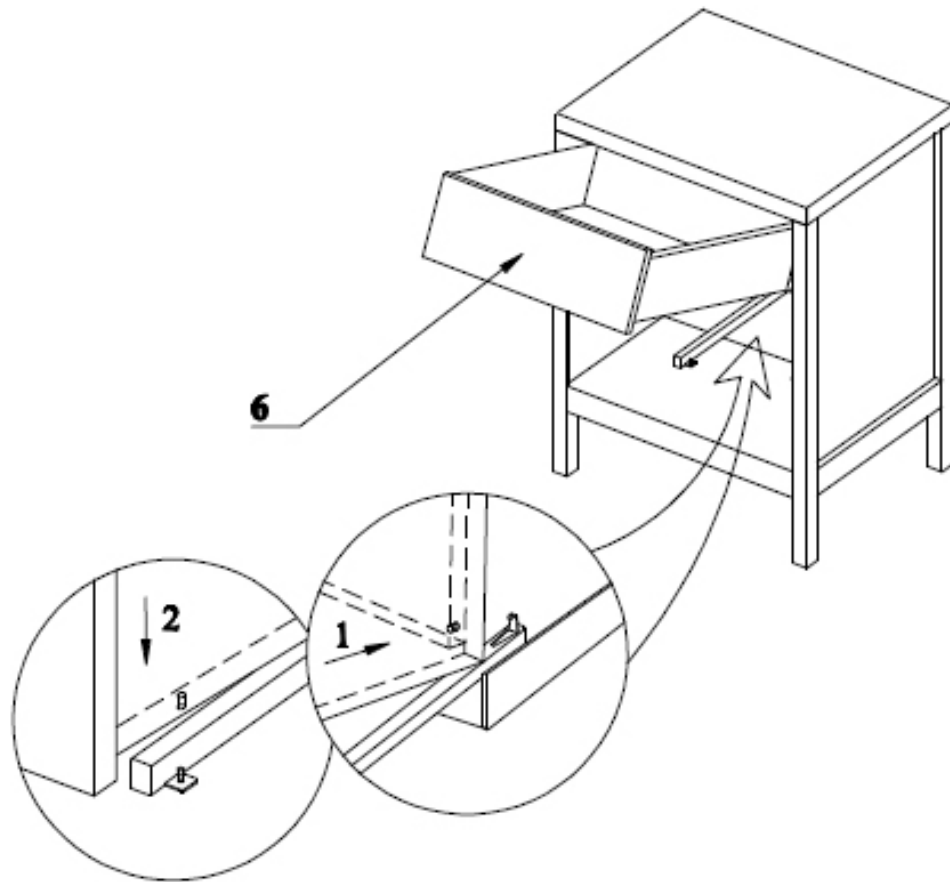

Ziehen Sie die Führungsschiene aus und stellen Sie die montierte Schublade dem hinterem Arretierung gegenüber (**Skizze 1**).

Drücken Sie Schublade über dem vorderstem Arretierung hin (**Skizze 2**).

## 4. GARANTIE

Für dieses Möbel gibt es eine einjährige Garantie angesichts Produktionsfehler mittels Vorzeigung einer Einkaufsnachweis.

## 5. INFO und KONTAKT

### Quax nv

Karel Picquélaan 84  
B-9800 Deinze  
Belgium

T 00 32 9 380 80 95  
F 00 32 9 386 90 53

### Allgemeine Information

[info@quax.eu](mailto:info@quax.eu)

### Verkauf

[sales@quax.eu](mailto:sales@quax.eu)

### Kundenservice

[customerservice@quax.eu](mailto:customerservice@quax.eu)

### Internet

[www.quax.eu](http://www.quax.eu)

# Quax<sup>n.v.</sup>



## ENGLISH

### 1. WARNINGS : Read carefully to avoid accidents

TO AVOID DANGER OF SUFFOCATION REMOVE PLASTIC COVER BEFORE USING THIS ARTICLE. THIS COVER SHOULD BE DESTROYED OR KEPT AWAY FROM BABIES AND CHILDREN.

**WARNING. DO NOT LEAVE THE CHILD UNATTENDED**



#### USE

Do not change the design and the assembly method of this furniture.

**Introduction** : before putting into use, check if all parts are in good condition and well tightened. Check all connection points.

**Fire hazard** : Do not place this furniture near a heat source such as electrical heating, gas heating, etc. in order to avoid any fire hazard.

**Maintenance** : Only clean the night table with soap or any other mild cleaning agent without toxic components and with warm water.

### 2. GENERAL INFORMATION

Dimensions of the assembled night table : 43\*34\*50H cm

Structure : mdf





Finish : polyurethan system applied in 5 layers, tested on **EN 71-3** for primer and finish lacquer.

Available colors (**XX**) : 09 mokka – 11 dune – 14 milk – 15 provence – 16 moonshadow

Weight : 25 kg

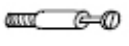
### 3. ASSEMBLING THE NIGHT TABLE

**Parts list** : Check whether all parts mentioned below are included in the packaging.

 <b>A</b> x 14	 <b>B</b> x 14	 <b>3,5 x 20</b> <b>N</b> x 20	 <b>W</b> x 1	 <b>O</b> x 1	 <b>6,4x40</b> <b>P</b> x 2
--	---	--	--	--	---

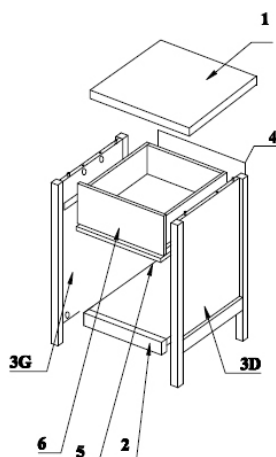

1. Top
2. Bottom
3. (3G) Left sidepanel and (3D) right sidepanel
4. Backpanel
5. Partition
6. Parts for the drawer : front (a), back (b), two sides (cG – cD) and one bottom (d).

**Step 1 :** Use parts **1** and **B**

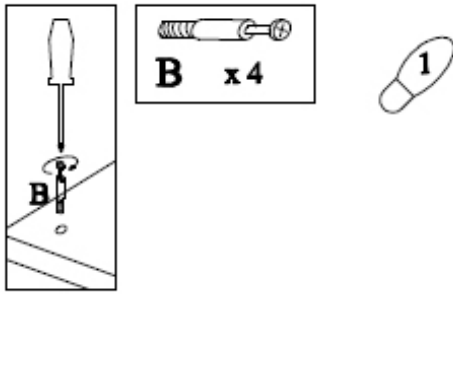

Place the top upside down **1** on a flat surface. Place the four connectors **B** in the provided openings in the middle of the top, as per drawing here below.

Tighten the connectors with a screwdriver.

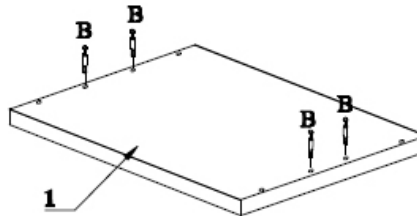

**Step 2 :** Use parts **2** and **A**

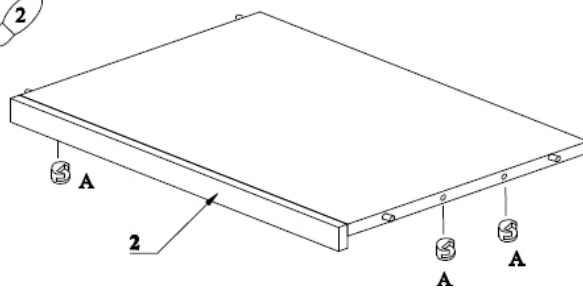
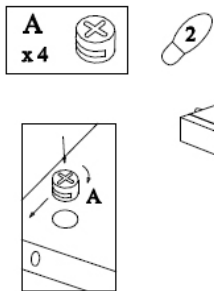

Place the four eccentrics **A** in the provided openings in the middle of the sides of the bottom **2**.

**Step 3 :** Use parts **5-A** and **W**

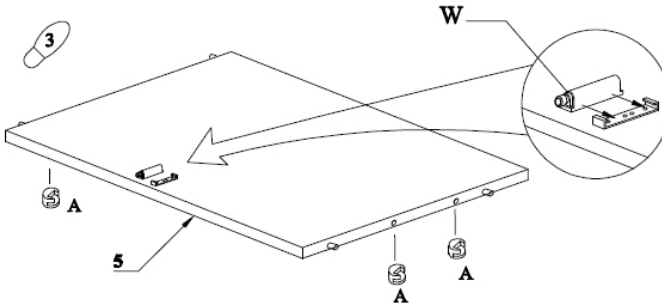
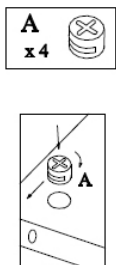

Place the four eccentrics **A** in the provided openings in the middle of the sides of the partition **5**.

Slide the push-lock **W** into its provided position.

**Step 4 :** Use parts **3G-3D-A** and **B**

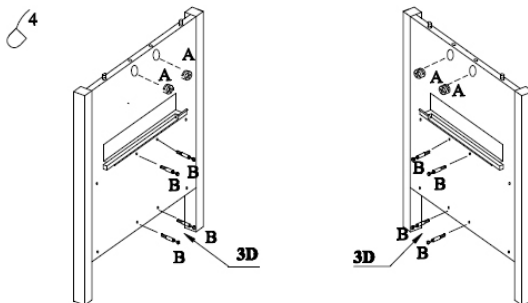
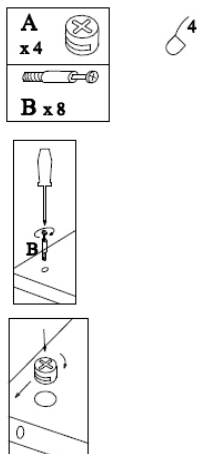

Place the four eccentrics **A** in the provided openings at the top and in the middle of the sidepanels **3G** and **3D**.

Place four connectors **B** in the provided openings in the middle of the sidepanels **3G** and **3D**.

Place four connectors **B** in the provided openings at the bottom and in the middle of the sidepanels **3G** and **3D**.

Tighten the connectors with a screwdriver.

**Step 5 :** Use the preassembled parts from previous steps.

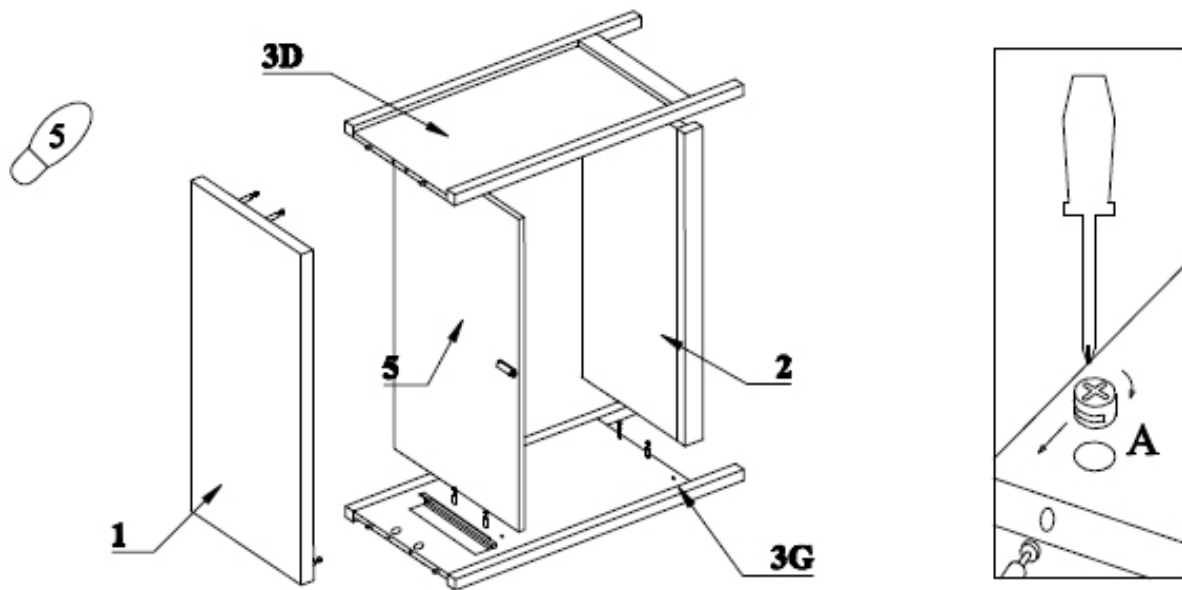

Place the left sidepanel **3G** on its finished side on a flat and clean surface. Place the partition **5** and the bottom **2** in front of the connectors, push down and move the right sidepanel **3D** into its position. Now tighten all eccentrics **A** with the screwdriver.

Turn the night table upright and place the top **1** in front of the eccentrics **A** in the sidepanels and tighten.

**Step 6 :** Use the assembled table and its backpanel **4**

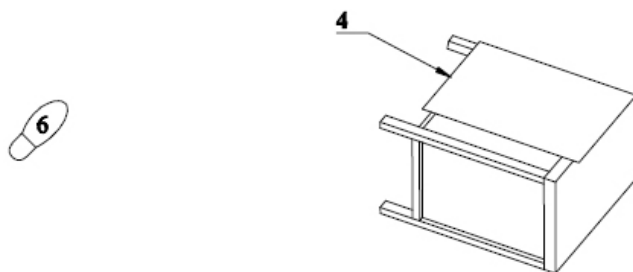

Place the table front down on a flat and clean surface.

Slide the back **4** into position.

**Step 7 :** Fixing the back with screws **N**

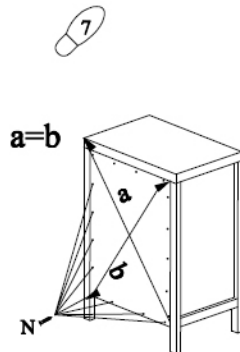
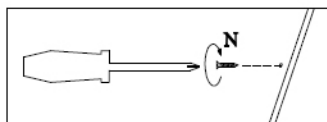

Tighten the back **4** with the 16 wood screws **N** and check the diagonal distance  $a$  equals distance  $b$ .

If yes, than the table is levelled, if not move the back until the distances are equal.

**Step 8 :** Assembling the drawer : use front **a** and connector **B**

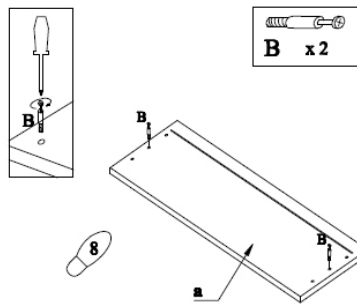

Place two connectors **B** in the provided openings in the middle, left and right of the front **a** and tighten.

**Step 9 :** Assembling the drawer : use parts **cG**, **cD** and **A**

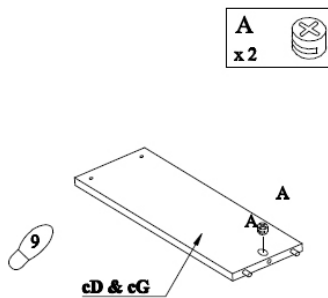

Place two eccentrics **A** in the provided openings in front of the left (**cG**) and right (**cD**) side of the drawer.

**Step 10 :** Assembling the drawer : use parts **cG**, **cD**, **a**, **b**, **O** and **P**

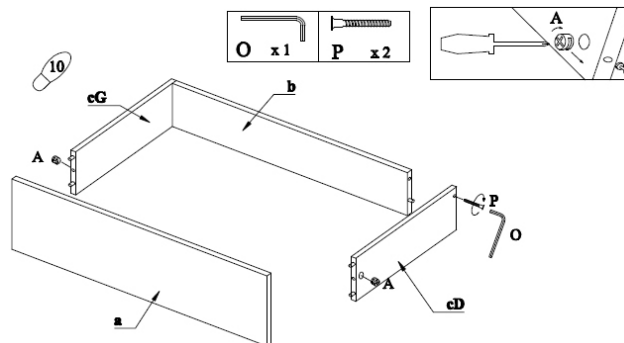

Fix the front **a** on both sides **cG** and **cD** and tighten the eccentrics **A** slightly.

Slide the back **b** between the assembled parts and tighten with the hexagonal bolts **P** by means of the key **O**.

Tighten firm all eccentrics.

**Step 11 :** Assembling the drawer : use parts **d** and **N**

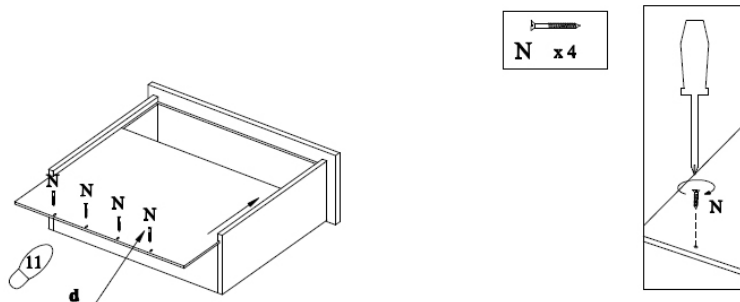

Slide bottom **d** into the grooves of the sides and the front.

Fix with the four wood screws **N**.

**Step 12 : Positioning the drawer**

12

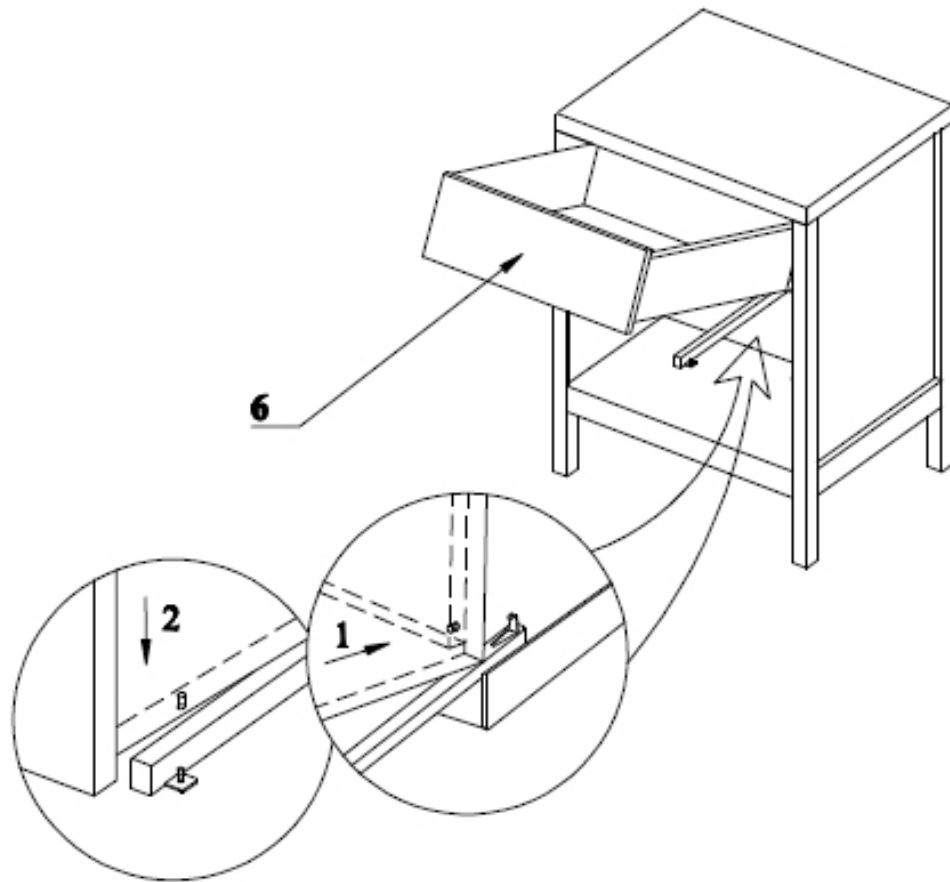

Pul out the drawer slides and place the assembled drawer against the stop at the end of the gliders (**drawing 1**).

Push the drawer over the stop in front of the drawer slides. (**dra wing 2**).

## 4. GUARANTEE

This night table comes with a one-year guarantee on manufacturing defects and proof of purchase.

## 5. INFORMATION and CONTACT

### Quax nv

Karel Picquélaan 84  
B-9800 Deinze  
Belgium

T 00 32 9 380 80 95  
F 00 32 9 386 90 53

### General information

[info@quax.eu](mailto:info@quax.eu)

### Sales

[sales@quax.eu](mailto:sales@quax.eu)

### Customer service

[customerservice@quax.eu](mailto:customerservice@quax.eu)

### Internet

[www.quax.eu](http://www.quax.eu)

# Quax<sup>n.v.</sup>

