



Handboek Manuel Handbuch Manual

V1.1 03/11

EN 12221:2008

Répond aux exigences de sécurité
Meets the safety prescriptions



Tested by Official Bodies
For children with a body weight no more than 15 kg

Nederlands : pagina 2
Français : page 6
Deutsch : Seite 10
English : page 14

Voldoet aan de veiligheidsvoorschriften
Entspricht den beschriebenen Sicherheitsvorschriften

NEDERLANDS

GELIEVE TE BEWAREN OP EEN VASTE PLAATS VOOR LATERE RAADPLEGING EN AANDACHTIG TE LEZEN OM ONGEVALLLEN TE VOORKOMEN

GELIEVE VÓÓR HET GEBRUIK VAN DIT ARTIKEL, EN DIT OM IEDER RISICO OP VERSTIKKING TE VOORKOMEN, ALLE PLASTIEKVERPAKKING WEG TE NEMEN EN TE VERNIETIGEN OF BUITEN HET BEREIK VAN KINDEREN TE HOUDEN.

OPGEPAST : LAAT UW KIND NOOIT ONBEWAAKT ACHTER



1. Waarschuwingen

GEBRUIK

Enkel te gebruiken voor kinderen met een maximaal gewicht van 15 kg.
Stel het badmeubel samen volgens de hiernavolgende richtlijnen.
Wijzig niets aan de vormgeving en de montage van dit meubel.

Ingebruikname : Controleer alvorens de ingebruikname van het badmeubel of alle onderdelen zich in goede staat bevinden, goed aangespannen zijn en geen scherpe randen vertonen, waardoor het kind zich kan kwetsen of blijven hangen met zijn kledij (of koordjes, halssnoer, en lintje aan de zuigspeen), wat een gevaar voor ophanging betekent. Controleer regelmatig alle verbindingpunten.

Inspectie : Controleer het badmeubel regelmatig op onderdelen die gebroken, verwrongen of verdwenen zijn. Bij vaststelling ervan, het badmeubel uit gebruik nemen.

Vervanging van onderdelen : gebruik steeds originele onderdelen, te verkrijgen bij de fabrikant of verdeler van het badmeubel.

Brandgevaar : Plaats het badmeubel niet bij een warmtebron, zoals bijvoorbeeld elektrische verwarming, gas verwarming enz., om brandgevaar te vermijden.

Gebruik van wieltjes : Indien het badmeubel voorzien is van wieltjes met remsysteem, dan moeten ze geblokkeerd worden tijdens het gebruik van het meubel.

Gebruik van een luierkussen : dit badmeubel werd getest met het bijgeleverde Quax luierkussen met opstaande randen. Het gebruik van het meubel met dit luierkussen biedt je de veiligheid omschreven in de Europese norm 12221.

Onderhoud : Reinig het badmeubel enkel met zeep of een ander mild schoonmaakmiddel zonder toxische bestanddelen en met warm water.



2. Veiligheid en algemene gegevens

Veiligheid

Dit badmeubel voldoet aan de veiligheidsvoorschriften omschreven in de norm EN 12221:2008 bij gebruik van het bijgeleverde Quax luierkussen met opstaande randen.

Productinformatie

Afmetingen van het gemonteerde badmeubel : 90*55*92H cm

Afmetingen met het bad in open toestand : 160*55*92H cm

Inclusief een badkuip in pvc kleur wit

Inclusief een luierkussen met hardboard kleur off white

Structuur : massieve mdf en beuk

Afwerking : nitrocellulose-systeem aangebracht in 3 lagen en getest op EN 71-3 voor grond- en eindlak.

Beschikbare kleuren (xx) : **00** Naturel, **14** Milk, **15** Provence, **16** Moonshadow en **17** Tartufo

Gewicht : 24 kg

Garantie

Dit badmeubel wordt twee jaar lang gewaarborgd op fabricagefouten en middels vertoon van een aankoopbewijs.

Info en Contact

Quax nv
Karel Picquélaan 84
B-9800 Deinze
Belgium

T 00 32 9 380 80 95

F 00 32 9 386 90 53

Algemene informatie
info@quax.eu

Verkoop
sales@quax.eu

Klantenservice
customerservice@quax.eu

Internet
www.quax.eu

3. Onderdelenlijst

Controleer of je alle hieronder vermelde onderdelen terugvindt in de verpakking.

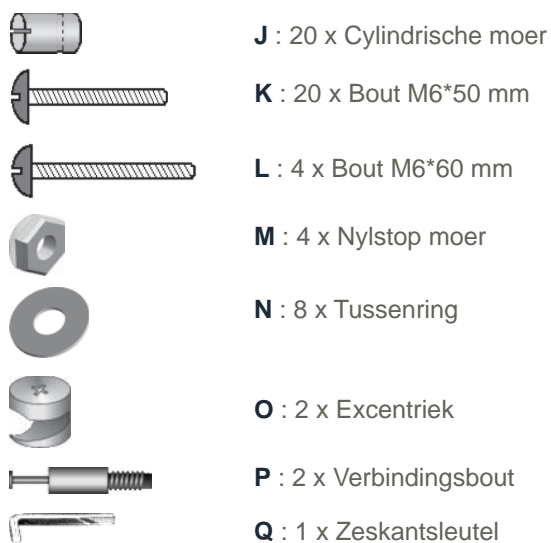
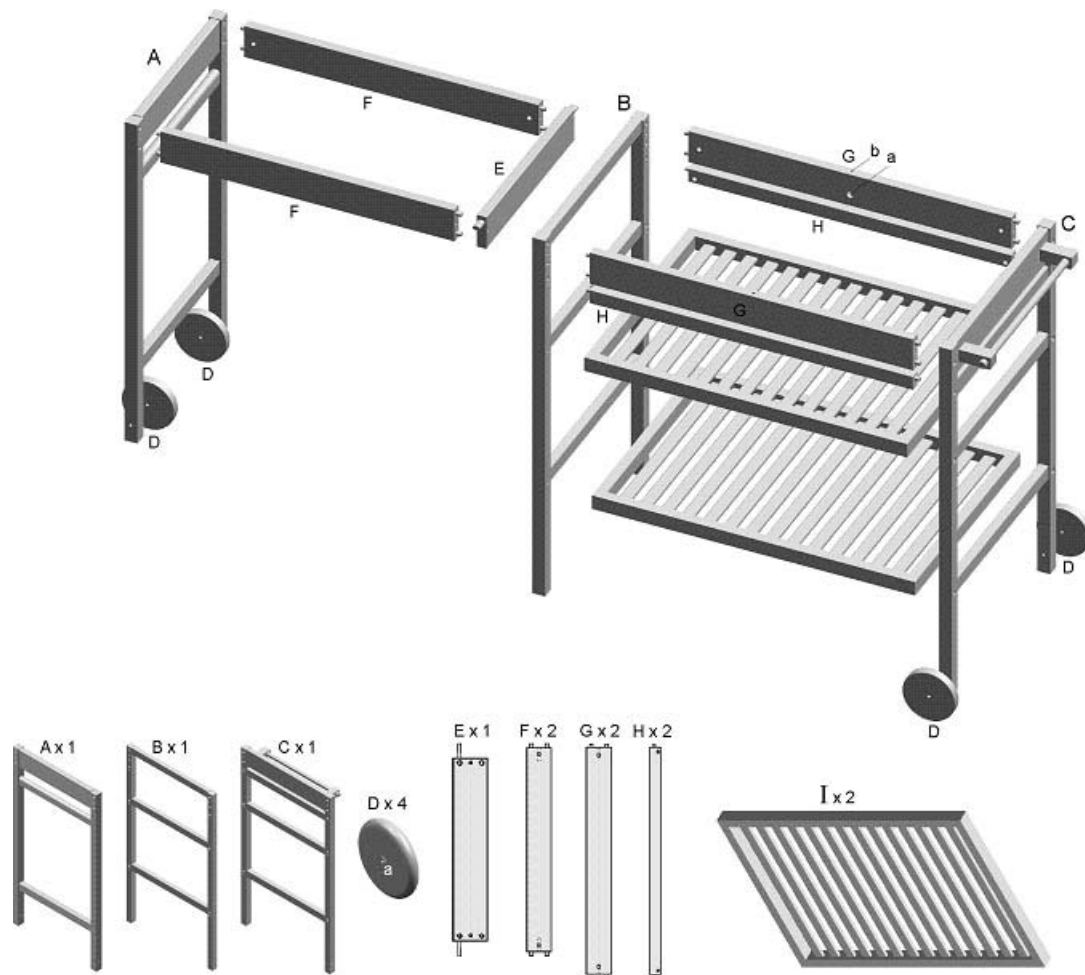

R : 1 x Pvc-buisje

S : 1 x Badkuip in witte pvc

T : 1 x Luierkussen in pvc off white met hardboard



4. Het in elkaar zetten van het badmeubel

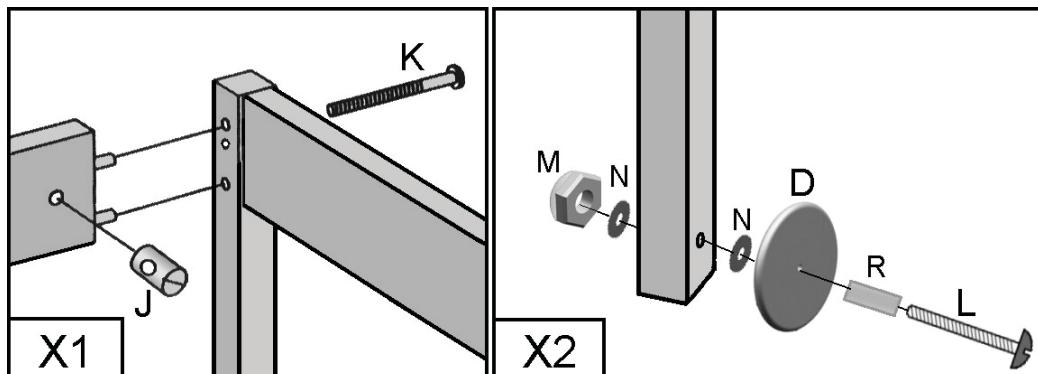

Tekening X1

Steek een cilindrische moer **J** in de voorziene openingen en verbind de twee stukken met een bout **K**. Let er op dat de opening in de cilindrische moer zich in het verlengde van de bout bevindt.

Tekening X2 : Bevestiging van een wiel **D**.

Schuif het pvc-buisje **R** over een bout **L** en vervolgens het wiel met de metaalring naar de boutkop toe. Plaats nu een tussenring **N** over de uitstekende bout, steek dit geheel door de voorziene opening van een poot. Plaats nog een tussenring **N** over de bout en span vervolgens het geheel aan met de Nylstop moer **M**. Het wiel moet nog kunnen draaien.

4.1

Neem een zijkant **B** en bevestig de latten **G** en **H** alsook de leggers **I** zoals beschreven in tekening **X1**. Monteer nu de zijde **C** op dezelfde manier.

4.2

Neem de zijkant **A** en bevestig de latten **F**. Steek de twee uiteinden van de lat **E** in de gleuven, gevormd door de latten **G** en **H**. Verbindt nu deze lat **E** aan de andere zijde van de latten **F**. Span alles goed aan en bevestig de 4 wielen **D** zoals beschreven in tekening **X2**.

4.3

Plaats de badkuip **S** op de latten **F**.

4.4

Neem het luierkussen **T** en draai de 2 verbindingbouten **P** vast in de voorziene gaten aan de onderzijde. Steek de excentrieken **O** in de openingen **a** van de latten **G**.

4.5

Leg nu het luierkussen met de pluggen in voorziene openingen **b** van deze latten **G** en span de excentrieken aan.

FRANCAIS

A CONSERVER DANS UN ENDROIT SUR POUR CONSULTATION ULTERIEURE ET A LIRE SOIGNEUSEMENT AFIN D'ÉVITER DES ACCIDENTS.

POUR ÉVITER TOUT RISQUE D'ÉTOUFFEMENT, PRIÈRE DE RETIRER L'EMBALLAGE PLASTIQUE AVANT L'UTILISATION DE CET ARTICLE. PRIÈRE DE LE DÉTRUIRE OU DE LE CONSERVER HORS DE PORTÉE DES ENFANTS.

ATTENTION : NE LAISSEZ JAMAIS VOTRE ENFANT SEUL SANS SURVEILLANCE



1. Avertissements

AGE ET USAGE

Pour les enfants pesant jusqu'à 15 kg.

Assemblez le meuble de bain suivant les instructions décrites ci-dessous.

Ne modifiez jamais le design et le montage du meuble de bain.

Mise en service : Avant d'utiliser le meuble de bain prenez soin que tous les éléments se trouvent en bon état, sont parfaitement serrés et n'ont pas d'extrémités aigues qui pourraient blesser l'enfant ou accrocher ses vêtements (cordons, colliers ou rubans pour sucettes), qui pourraient rester coincés, d'où un risque d'étranglement. Vérifiez tous les raccords.

Inspection : Contrôlez régulièrement le meuble de bain pour détecter les pièces cassées, tordues ou manquantes. Si c'est le cas, mettez le meuble hors service.

Remplacement de composants : utilisez toujours des pièces détachées originales, à obtenir chez le fabricant ou le distributeur.

Risques d'incendie : Soyez conscient du risque d'incendie provoqué par des sources de forte chaleur, tels que des chauffages électriques, au gaz etc. à proximité immédiate du meuble de bain.

Utilisation des roulettes : Si le meuble est muni de roulettes verrouillables, elles doivent être bloquées lors de l'utilisation du dispositif.

Utilisation d'un coussin à langer : Ce meuble de bain a été testée avec son coussin à langer avec rebords Quax inclus. L'utilisation du meuble avec ce coussin vous garanti la sécurité décrite dans la norme européenne 12221.

Nettoyage et entretien : Nettoyez le meuble de bain avec du savon ou un détergent sans éléments toxiques, dilué dans de l'eau tiède.



2. Sécurité et données générales

Sécurité

Ce meuble de bain répond aux exigences de sécurité décrites dans la norme EN 12221:2008 en utilisant le coussin à langer avec rebords Quax inclus.

Information produit

Dimensions du meuble de bain assemblé : 90*55*92H cm

Dimensions du meuble ouvert : 160*55*92H cm

Inclusif une baignoire en pvc blanc

Inclusif un coussin à langer de couleur off white avec planche

Structure : mdf massif et hêtre

Achèvement : système nitrocellulosique appliqué en 3 couches et testé conformément à EN 71-3 pour les couches de fond et les couches de finition.

Coloris disponibles (xx) : **00** Naturel, **14** Milk, **15** Provence, **16** Moonshadow et **17** Tartufo

Poids : 24 kg

Garantie

Ce meuble de bain bénéficie d'une garantie de deux ans contre tout défaut de fabrication et sur présentation d'une preuve d'achat.

Info et Contact

Quax nv
Karel Picquélaan 84
B-9800 Deinze
Belgium

T 00 32 9 380 80 95
F 00 32 9 386 90 53

Informations générales
info@quax.eu

Vente
sales@quax.eu

Service à la clientèle
customerservice@quax.eu

Internet
www.quax.eu

3. Liste des pièces détachées

Contrôlez si vous retrouvez dans la quincaillerie toutes les pièces mentionnées ci-dessous.

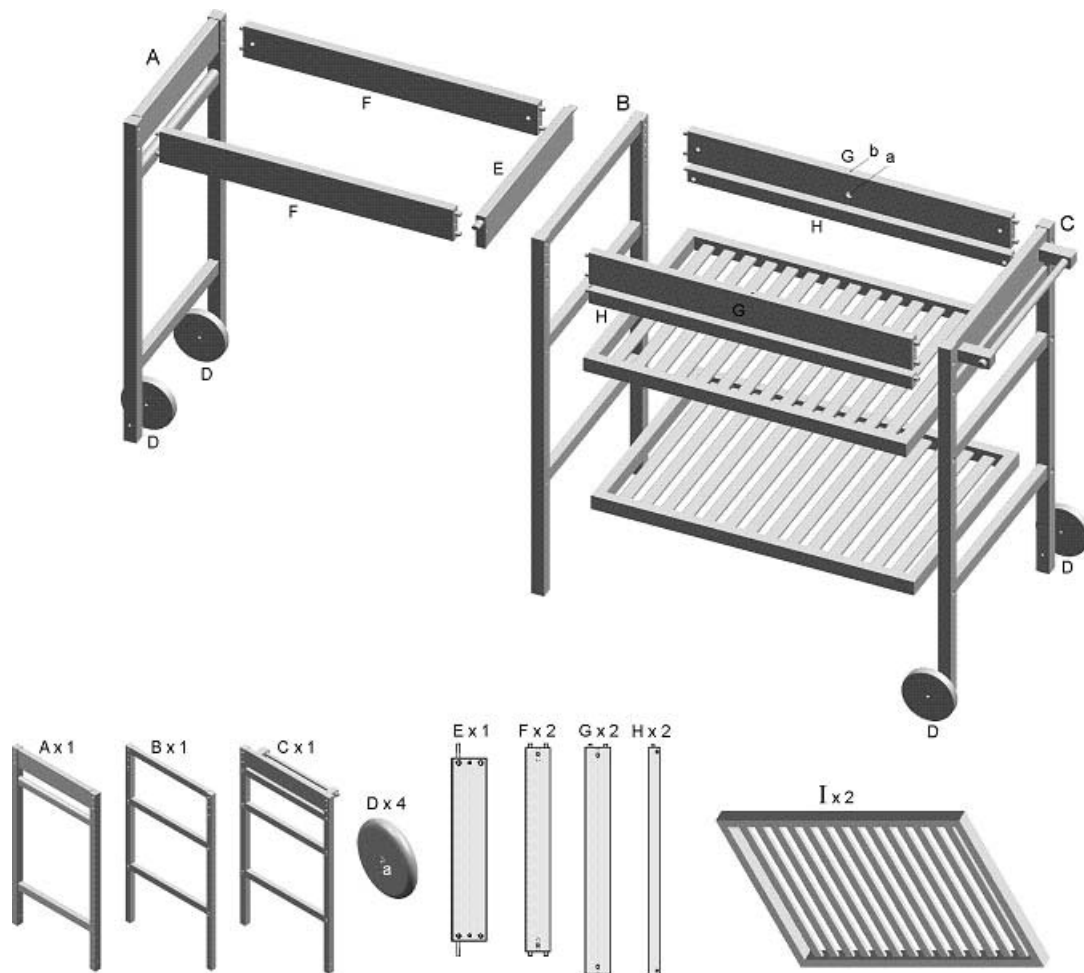

J : 20 x Ecrou cylindrique



K : 20 x Boulon M6*50 mm



L : 4 x Boulon M6*60 mm



M : 4 x Ecrou Nylstop



N : 8 x Rondelle



O : 2 x Excentrique



P : 2 x Boulon de raccord



Q : 1 x Clef hexagonale

R : 1 x Tube en pvc

S : 1 x Baignoire en pvc blanc

T : 1 x Coussin à langer en pvc blanc avec planche



4. Montage du meuble de bain

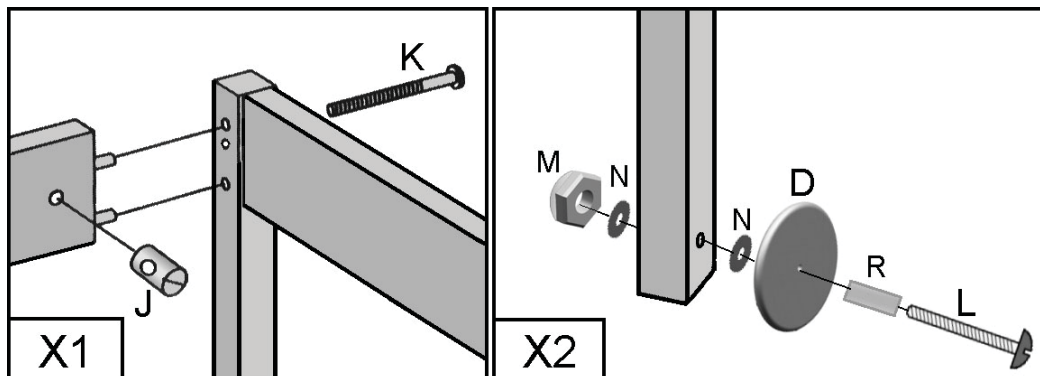

Dessin X1

Insérez un écrou cylindrique **J** dans les ouvertures prévues et reliez les deux pièces au moyen d'un boulon **K**. Prenez soin d'aligner le trou de l'écrou cylindrique avec le boulon.

Dessin X2 : Fixation d'une roulette **D**.

Insérez le boulon **L** dans la tube en pvc **R**. Insérez maintenant le boulon avec sa tube dans le trou de la roulette, le côté avec l'insert métallique vers la tête du boulon. Placez une rondelle **N** sur le boulon. Insérez maintenant le tout dans le trou prévu dans le pied du meuble, puis une deuxième rondelle **N** et fixez avec l'écrou Nylstop **M**. La roulette doit encore pouvoir tourner.

4.1

Fixez les lattes **G** et **H** ainsi que les étagères **I** au côté **B** comme décrit sous le dessin **X1**. Fixez le côté **C** de la même façon.

4.2

Fixez les lattes **F** au côté **A**. Glissez les tiges de la latte **E** dans les coulisses, formées par les lattes **G** et **H**. Reliez maintenant cette latte **E** à l'autre extrémité des lattes **F**. Serrez le tout et montez les 4 roulettes **D** comme décrit sous le dessin **X2**

4.3

Placez la baignoire **S** sur les lattes **F**.

4.4

Prenez le coussin à langer **T** et fixez les 2 boulons de raccord **P** dans les ouvertures prévues en dessous du coussin. Enfoncez les excentriques **O** dans les trous **a** des lattes **G**.

4.5

Posez le coussin à langer sur ces lattes **G** en introduisant les boulons de raccord **P** dans les trous **b** de ces lattes. Serrez le tout en tournant les excentriques.

DEUTSCH

BITTE AN EINER SICHEREN STELLE ZUR KÜNFTIGEN EINSICHTNAHME AUFBEWAHREN UND SORGFÄLTIG LESEN ZÜR UNFALLSVORBEUGUNG.

WIR BITTEN SIE, DIE GESAMTE PLASTIKVERPACKUNG VOR DER BENUTZUNG DIESES ARTIKELS UND ZUR VORBEUGUNG JEDER ERSTICKUNGSGEFAHR ZU ENTFERNEN ODER VON KINDERN FERNZUHALTEN.

ACHTUNG: LASSEN SIE IHR KIND NIE UNBEAUF SICHTIGT ZURÜCK.



1. Warnungen

ALTER UND BENUTZUNG

Nur für Kinder bis 15 kg.

Bauen sie das Bademöbel zusammen gemäss untenstehende Anleitung.

Ändern Sie nichts an der Formgestaltung und der Montage dieses Bademöbel.

Inbetriebnahme : Überprüfen Sie vor Gebrauch des Bademöbel, ob sich alle Teile in gutem Zustand befinden, gut angedreht sind und keine scharfen Ränder aufweisen, an denen das Kind sich verletzen könnte oder es mit der Kleidung hängen bleiben könnte (oder Kordeln, Halskette und Band des Schnullers), wodurch es ein Erhängungsrisiko gibt. Kontrollieren Sie alle Verbindungsstellen.

Kontrolle: Überprüfen Sie das Bademöbel regelmäßig angesichts zerbrochener, verzerrter oder verschwundener Teile. Bei Feststellung solcher Mängel sofort den Gebrauch des Bademöbel unterbrechen.

Austausch von Unterteile : gebrauchen Sie nur Originalteile. Zu erhalten beim Hersteller oder beim Vertriebsgesellschaft.

Brandgefahr: Setzen Sie das Bademöbel zur Vorbeugung der Brandgefahr keiner Heizquelle, wie zum Beispiel der elektrischen Heizung, Gasheizung usw. aus.

Räder : Falls das Bademöbel mit Räder mit Bremse ausgestattet ist, müssen Sie blockiert werden während des Gebrauches von das Möbel.

Gebrauch eines Wickelkissen : Dieses Bademöbel wurde mit das mit gelieferttes Wickelkissen mit erhöhten Rändern Quax getestet. Die Verwendung dieses Bademöbel mit das Kissen gibt Ihnen die Sicherheit beschrieben in der Europäischen Norm 12221.

Pflege: Reinigen Sie das Bademöbel nur mit Seife oder einem anderen milden Reinigungsmittel ohne toxische Bestandteile und mit warmem Wasser.



2. Sicherheit und Allgemeine Information

Sicherheit

Dieses Bademöbel entspricht den im Standard EN 12221:2008 beschriebenen Sicherheitsvorschriften beim Gebrauch des Wickelkissens Quax mit erhöhten Rändern .

Productinformation

Abmessungen des montiertes Bademöbel : 90*55*92H cm

Abmessungen des offenes Bademöbel : 160*55*92H cm

Inbegriffen einer Badewanne aus weißem PVC

Inbegriffen eines Wickelkissen mit hardboard Farbe off white

Struktur : massiver Mdf und Büche

Endbearbeitung: Nitrocellulose-system angebracht in 3 Schichten geprüft auf EN 71-3 für Grund- und Endlack.

Verfügbare Farben (**xx**) : **00** Naturel, **14** Milk, **15** Provence, **16** Moonshadow und **17** Tartufo

Gewicht : 24 kg

Garantie

Für dieses Bademöbel gibt es eine zweijährige Garantie angesichts Produktionsfehler mittels Vorzeigung einer Einkaufsnachweis.

Info und Kontakt

Quax nv
Karel Picquélaan 84
B-9800 Deinze
Belgium

T 00 32 9 380 80 95

F 00 32 9 386 90 53

Allgemeine Information

info@quax.eu

Verkauf

sales@quax.eu

Kundenservice

customerservice@quax.eu

Internet

www.quax.eu

3. Unterteileliste

Überprüfen Sie die Vollständigkeit aller nachstehenden Beschläge in der Verpackung.

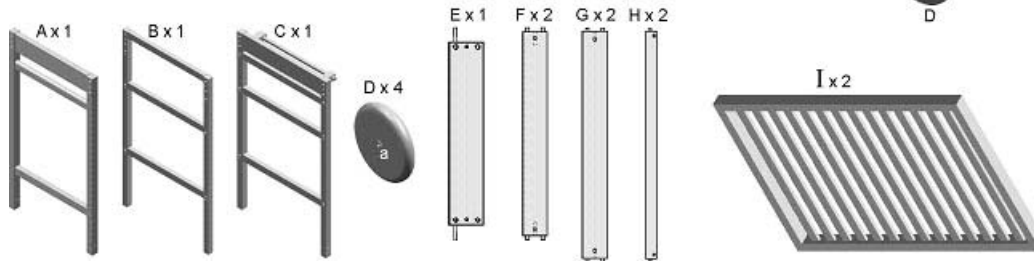
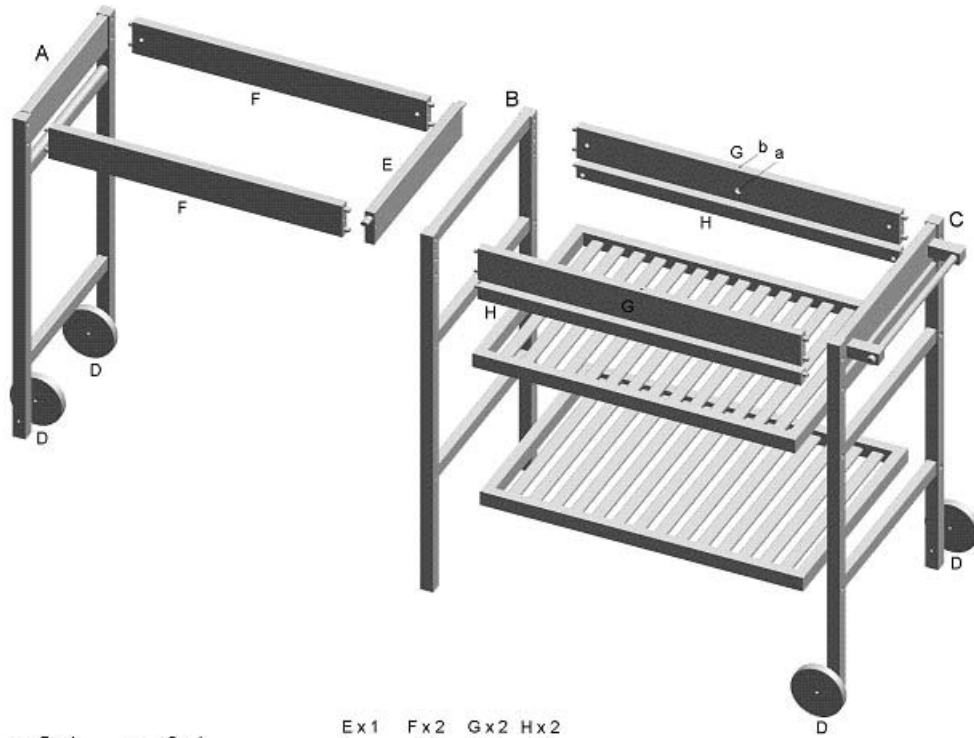

J : 20 x Zylindrische Mutter



K : 20 x Bolzen M6*50 mm



L : 4 x Bolzen M6*60 mm



M : 4 x Nylstop Mutter



N : 8 x Distanzscheibe



O : 2 x Verbindergehäuse



P : 2 x Verbindungsbolzen



Q : 1 x Sechskantschlüssel

R : 1 x Pvc-Röhrchen

S : 1 x Badewanne aus weißem PVC

T : 1 x Wickelkissen aus weißem PVC mit hardboard



4. Zusammenbau des Badmöbels

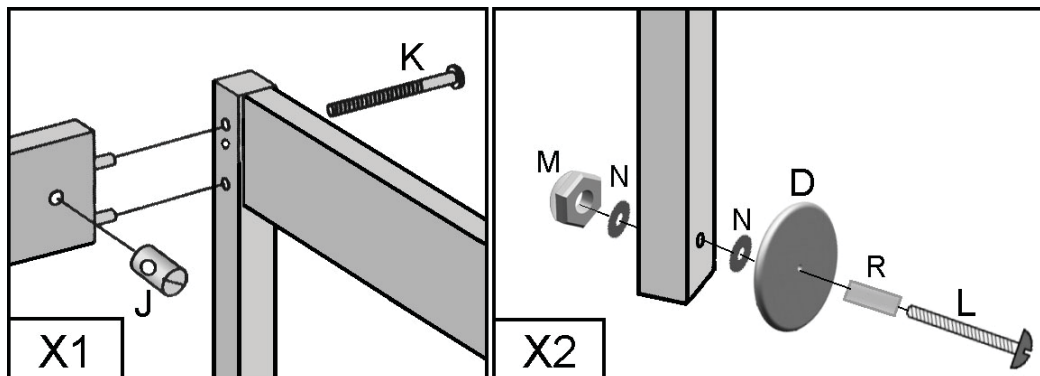

Zeichnung X1

Drücken Sie eine Zylindrische Mutter **J** in eine vorgesehene Öffnung und verschrauben Sie die zwei Stücke mit einer Bolzen **K**. Die Öffnung der Zylindrische Mutter muss in einer Linie ausgerichtet sein mit den Bolzen.

Zeichnung X2 : Montage eines Rades **D**.

Schieben Sie das Plastikröhrchen **R** über den Bolzen **L**. Dann ein Rad **D** mit dem Metallring im Zenter nach dem Bolzenkopf ausgerichtet und zuletzt eine Distanzscheibe **N**. Stecken sie das Gesamte durch eine vorgesehene Öffnung des Gestells, eine zweite Distanzscheibe und verschrauben Sie alles mit der Nylstop Mutter **M**. Das Rad muss noch drehen können.

4.1

Verschrauben Sie die Latten **G** und **H** sowie die Brettle **I** mit dem Seitenkante **B**, wie unter Dessin **X1** beschrieben. Fixieren Sie jetzt den Seitenkante **C** gleichermassen.

4.2

Verschrauben Sie die Latten **F** mit dem Seitenkante **A**. Schieben Sie die Ausenden der Latte **E** in den Nuten, gebildet durch den Latten **G** und **H** und verbinden Sie diese Latte **E** an der andren Seite der Latten **F**. Spannen Sie jetzt alle Schrauben an und montieren Sie die Räder wie unter Dessin **X2** beschrieben.

4.3

Legen Sie die Badewanne **S** auf den Latten **F**.

4.4

Nehmen Sie das Wickelkissen **T** und bringen Sie die Verbindungsbolzen **P** an auf die Rückseite. Stecken Sie die Verbindergehäuse **O** in die Löcher **a** vom Latten **G**.

4.5

Legen Sie jetzt das Wickelkissen **T** auf diese Latten **G**, Verbindungsbolzen **P** in die vorgesehenen Öffnungen **b** und drehen Sie die Verbindergehäuse bis das Wickelkissen angespannt ist

ENGLISH

KEEP IN A SECURE PLACE FOR FUTURE REFERENCE AND READ CAREFULLY TO AVOID ACCIDENTS.

TO AVOID DANGER OF SUFFOCATION REMOVE PLASTIC COVER BEFORE USING THIS ARTICLE. THIS COVER SHOULD BE DESTROYED OR KEPT AWAY FROM BABIES AND CHILDREN.

WARNING : DO NOT LEAVE THE CHILD UNATTENDED.



1. Warnings

AGE AND USE

For children with a body weight no more than 15 kg.

Assemble the cabinet following the instructions hereunder.

Do not change the design and the assembly method of this bathing cabinet.

Introduction : before putting into use, check if all parts of the bathing cabinet are in good condition, well tightened, and do not show sharp edges which may injure the child or snag on its clothing (or cords, necklaces, pacifier ribbons), causing a strangulation hazard. Check all connection points.

Inspection : Regularly check the bathing cabinet for broken, warped or missing parts. No longer use this furniture whenever such parts are found.

Replacement of parts : always use original parts, to obtain from the manufacturer or the distributor.

Fire hazard : Do not place the bathing cabinet near a heat source such as electrical heating, gas heating, etc. in order to avoid any fire hazard.

Use of wheels : when lockable wheels/castors are fitted to the bathing cabinet, they need to be locked when the cabinet is in use.

Use of a changing pad : this bathing cabinet was tested with a Quax diaper cushion with raised edges. The use of the cabinet with this changing pad gives you the security described in European Standard 12221.

Maintenance : Only clean the bathing cabinet with soap or any other mild cleaning agent without toxic components and with warm water.



2. Safety and general information

Safety

This bathing cabinet meets the safety prescriptions provided in the EN 12221:2008 standard while using a Quax diaper cushion with raised edges.

Product information

Dimensions of the assembled bathing cabinet : 90*55*92H cm

Dimensions in opened position : 160*55*92H cm

Included a bathtub in white pvc

Included a diaper cushion with hardboard colour off white

Structure : solid mdf and beech

Finish : nitrocellulosic system applied in 3 layers tested on EN 71-3 for primer and finish lacquer.

Available colors (xx) : **00** Naturel, **14** Milk, **15** Provence, **16** Moonshadow and **17** Tartufo

Weight : 24 kg

Guarantee

This bathing cabinet comes with a two-year guarantee on manufacturing defects and proof of purchase.

Info and Contact

Quax nv
Karel Picquélaan 84
B-9800 Deinze
Belgium

T 00 32 9 380 80 95
F 00 32 9 386 90 53

General information
info@quax.eu

Sales
sales@quax.eu

Customer service
customerservice@quax.eu

Internet
www.quax.eu

3. Parts list

Check whether all parts mentioned below are included in the packaging.

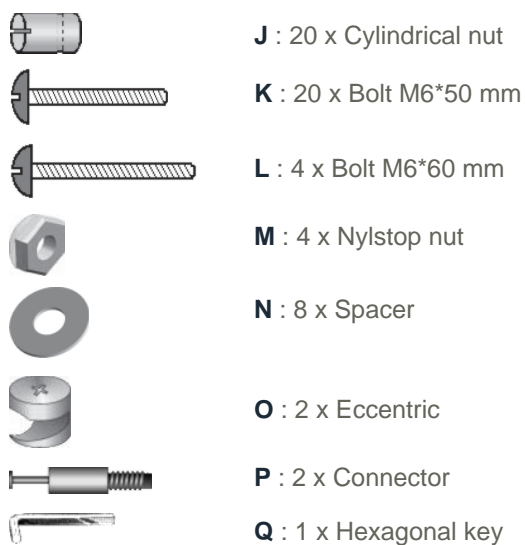
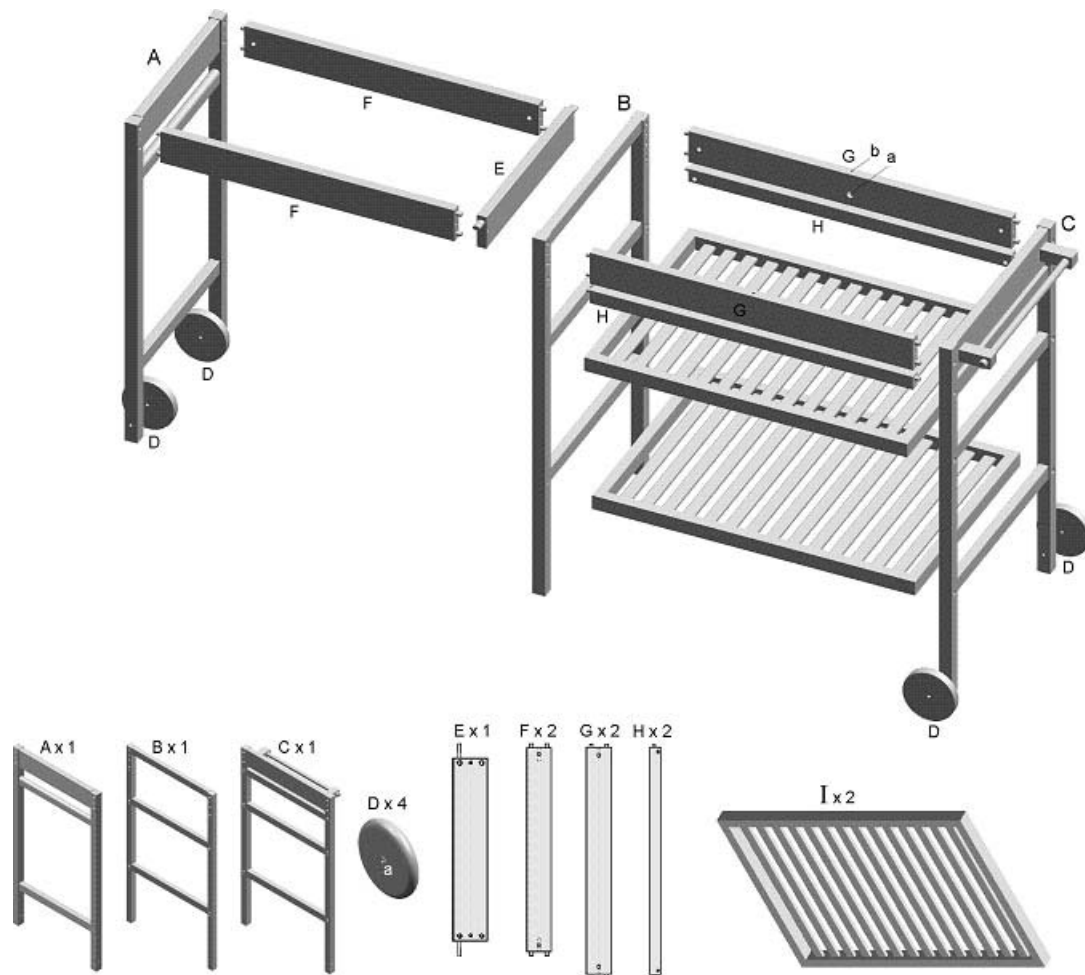

J : 20 x Cylindrical nut

K : 20 x Bolt M6*50 mm

L : 4 x Bolt M6*60 mm

M : 4 x Nylstop nut

N : 8 x Spacer

O : 2 x Eccentric

P : 2 x Connector

Q : 1 x Hexagonal key

R : 1 x Pvc-tube

S : 1 x Bathtub in white pvc

T : 1 x Changing cushion in pvc off white with hardboard



4. Assembling the bathing cabinet

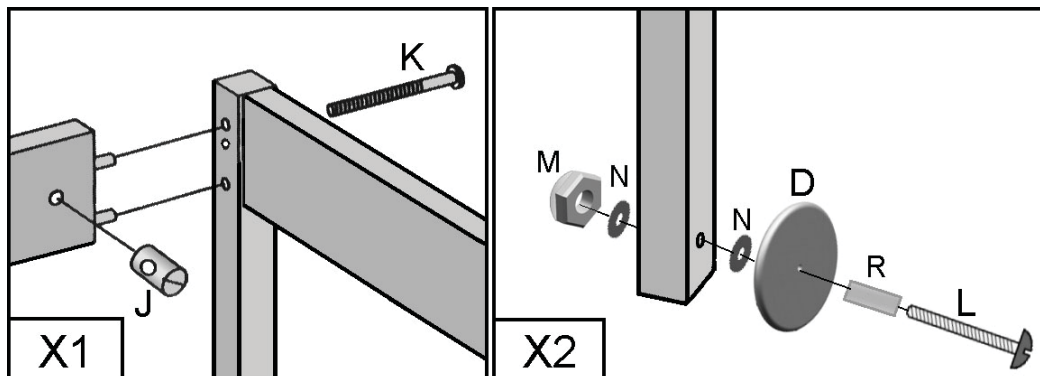

Drawing X1

Insert a cylindrical nut **J** in the a provided opening and connect the two pieces with a bolt **K**. Please note to align the opening in the cylindrical nut with the bolt.

Drawing X2 : fixation of a wheel **D**.

Slide the PVC tube **R** over a bolt **L** and next the wheel with the metal insert directed to the bolt head. Place a spacer **N** over the protuding bolt and insert this whole through the opening of a leg. Place another spacer **N** over the bolt and tighten all with the Nylstop nut **M**. The wheel should still be running.

4.1

Take a side **B** and assemble the slats **G** and **H** as well as the shelves **I** as shown in figure **X1**. Assemble the side **C** in the same way.

4.2

Take a side **A** and assemble the slats **F**. Insert the two ends of the bar **E** into the slots, formed by the slats **G** and **H**. Now connect the crossbar **E** on the other side of the slats **F**. Tighten everything and assemble the four wheels **D** as described in figure **X2**.

4.3

Place the bathtub **S** on the slats **F**.

4.4

Take the changing cushion **T** and fix two connectors **P** in the provided openings on the underside of the cushion. Insert the eccentrics **O** into the openings **a** of the slats **G**.

4.5

Place the changing cushion with its connectors in the provided openings **b** of the slats **G** and tighten the eccentrics.