

BED "MARIE"

N
x 4

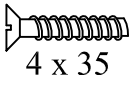

O
x 16

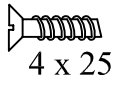

P
x 4

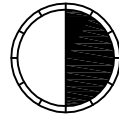
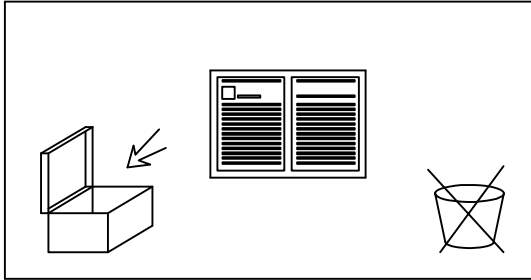
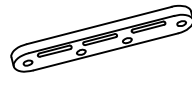

30 min.

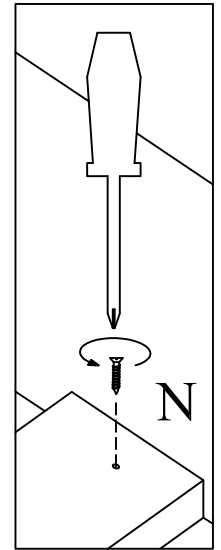
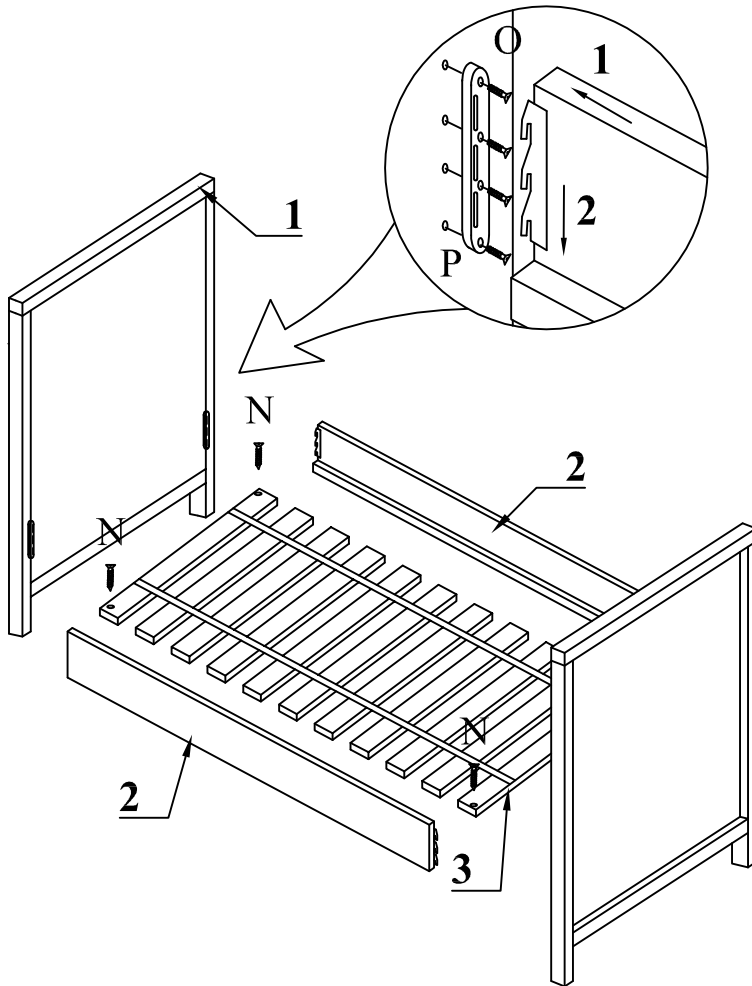
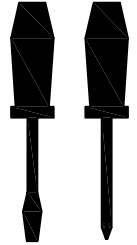



Handboek Manuel Handbuch Manual

V1.1 05/10



Nederlands : pagina 2
Français : page 6
Deutsch : Seite 10
English : page 14

NEDERLANDS

GELIEVE TE BEWAREN OP EEN VASTE PLAATS VOOR LATERE RAADPLEGING EN AANDACHTIG TE LEZEN OM ONGEVALLLEN TE VOORKOMEN

GELIEVE VÓÓR HET GEBRUIK VAN DIT ARTIKEL, EN DIT OM IEDER RISICO OP VERSTIKKING TE VOORKOMEN, ALLE PLASTIEKVERPAKKING WEG TE NEMEN EN TE VERNIETIGEN OF BUITEN HET BEREIK VAN KINDEREN TE HOUDEN.

OPGEPAST : LAAT UW KIND NOOIT ONBEWAAKT ACHTER



1. Waarschuwingen

LEEFTIJD EN GEBRUIK

Monteer de lade zorgvuldig volgens de onderstaande instructies.
Wijzig niets aan de vormgeving en de montage van deze lade.

Ingebruikname : Controleer alvorens de ingebruikname van de lade of alle onderdelen zich in goede staat bevinden, goed aangespannen zijn en geen scherpe randen vertonen, waardoor een kind zich kan kwetsen of blijven hangen met zijn kledij (of koordjes, halssnoer, en lintje van de zuigspeen), wat een gevaar voor ophanging betekent. Controleer alle verbindingpunten.

Inspectie : Controleer de lade regelmatig op onderdelen die gebroken, verwrongen of verdwenen zijn. Bij vaststelling ervan, de lade uit gebruik nemen.

Vervanging van onderdelen : Gebruik steeds originele onderdelen, te verkrijgen bij de fabrikant of verdeler van deze lade.

Brandgevaar : Plaats de lade niet bij een warmtebron, zoals bijvoorbeeld elektrische verwarming, gasverwarming enz., om brandgevaar te vermijden.

Onderhoud : Reinig de lade enkel met zeep of een ander mild schoonmaakmiddel zonder toxische bestanddelen en met warm water.



2. Veiligheid en algemene gegevens

Veiligheid

Deze lade dient niet te voldoen aan de veiligheidsvoorschriften omschreven in de norm EN 716:2008.

Productinformatie

Afmetingen van de gemonteerde lade : 198*94*23H cm

Afmeting van de matras : max 194*90 cm

Structuur : massieve beuk en mdf

Afwerking : polyurethaanlak aangebracht in 5 lagen en getest op EN 71-3 voor grond- en eindlak.

Beschikbare kleuren (xx) : **09** Mokka, **11** Dune, **14** Milk, **15** Provence, **16** Moonshadow en **17** Tartufo

Gewicht : 28,50 kg

Garantie

De lade wordt twee jaar lang gewaarborgd op fabricagefouten en middels vertoon van een aankoopbewijs.

Info en Contact

Quax nv
Karel Picquélaan 84
B-9800 Deinze
Belgium

T 00 32 9 380 80 95
F 00 32 9 386 90 53

Algemene informatie
info@quax.eu

Verkoop
sales@quax.eu

Klantenservice
customerservice@quax.eu

Internet
www.quax.eu

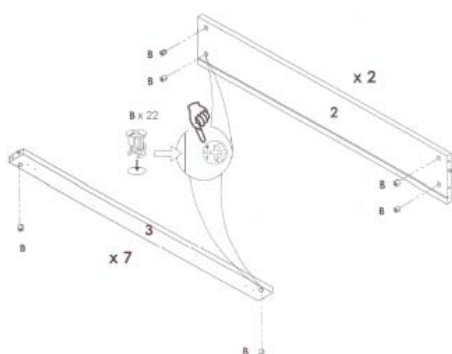

Stap 2 : Gebruik beide korte zijkanten 2, de bodemlatten 3 en 22 excentrieken B

Plaats 4 excentrieken in de voorziene openingen van een zijkant volgens de tekening hierboven. Herhaal voor de andere zijkant. Plaats 2 excentrieken in de voorziene openingen per bodemlat.

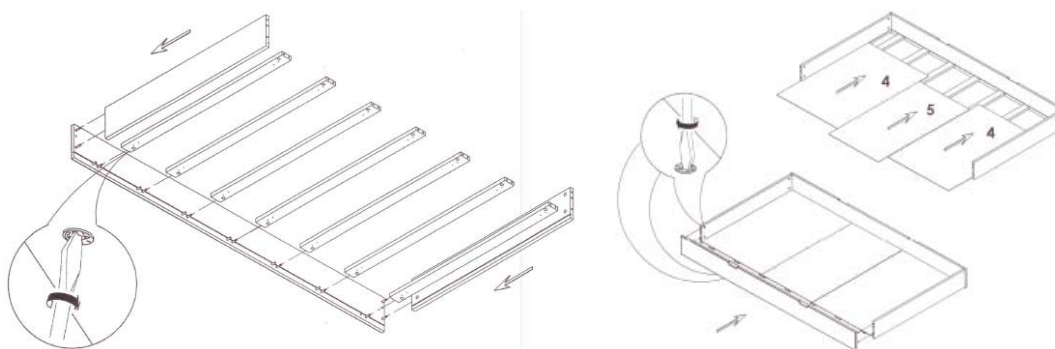

Stap 3 : Gebruik de onderdelen van vorige stappen en de bodems 4 en 5

Duw de bodemlatten en de korte zijkanten over de verbindingbouten van een lange zijkant 1 en draai de excentrieken vast. Schuif de ladebodems in de voorziene gleuven van de gemonteerde zijkanten, plaats de resterende lange zijkant en draai de excentrieken vast.

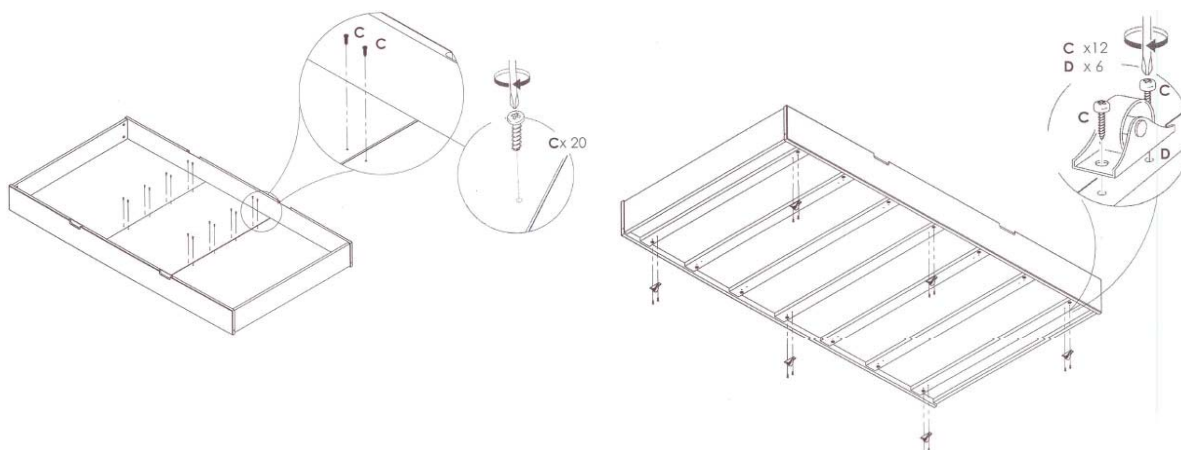

Stap 4 : Gebruik de onderdelen van vorige stappen, de wieltjes D en de houtschroeven C

Duw de houtschroeven door de voorziene gaten van de bodems en schroef ze vast. Keer de gemonteerde lade om en plaats één voor één de wieltjes voor de voorziene gaten en bevestig ze aan de lade met de resterende houtschroeven.

FRANCAIS

A CONSERVER DANS UN ENDROIT SUR POUR CONSULTATION ULTERIEURE ET A LIRE SOIGNEUSEMENT AFIN D'ÉVITER DES ACCIDENTS.

POUR ÉVITER TOUT RISQUE D'ÉTOUFFEMENT, PRIÈRE DE RETIRER L'EMBALLAGE PLASTIQUE AVANT L'UTILISATION DE CET ARTICLE. PRIÈRE DE LE DÉTRUIRE OU DE LE CONSERVER HORS DE PORTÉE DES ENFANTS.

ATTENTION : NE LAISSEZ JAMAIS VOTRE ENFANT SEUL SANS SURVEILLANCE



1. Avertissements

AGE ET USAGE

Assemblez le tiroir suivant les instructions décrites ci-dessous.
Ne modifiez jamais le design et le montage de ce tiroir.

Mise en service : Avant la mise en service du tiroir, contrôlez si toutes les pièces détachées sont en bon état, sont bien serrées et ne présentent pas de bords tranchants auxquels l'enfant pourrait se blesser ou rester accroché par ses vêtements (ou cordelettes, collier, ruban de la tétine), ce qui comprend un risque de pendaison. Contrôlez tous les points de jonction.

Inspection : Contrôlez régulièrement le tiroir pour détecter les pièces cassées, tordues ou manquantes. Si c'est le cas, mettez le tiroir hors service.

Remplacement de composants : Utilisez toujours des pièces détachées originales, à obtenir chez le fabricant ou le distributeur.

Risque d'incendie : Ne placez jamais le tiroir à proximité d'une source de chaleur, comme un chauffage électrique, un chauffage au gaz, etc., afin d'éviter tout risque d'incendie.

Entretien : Nettoyez le tiroir uniquement avec du savon ou un autre détergent doux sans composants toxiques et de l'eau chaude.



2. Sécurité et données générales

Sécurité

Ce tiroir ne doit pas répondre aux exigences de sécurité décrites dans la norme EN 716:2008.

Information produit

Dimensions du tiroir assemblé : 198*94*23H cm

Dimensions du matelas : 194*90* cm

Structure : hêtre massif et mdf

Achèvement : système polyuréthanique appliqué en 5 couches et testé conformément à EN 71-3 pour les couches de fond et les couches de finition.

Coloris disponibles (xx) : **09** Mokka, **11** Dune, **14** Milk, **15** Provence, **16** Moonshadow et **17** Tartufo

Poids : 28,50 kg

Garantie

Ce tiroir bénéficie d'une garantie de deux an contre tout défaut de fabrication et sur présentation d'une preuve d'achat.

Info et Contact

Quax nv
Karel Picquélaan 84
B-9800 Deinze
Belgium

T 00 32 9 380 80 95

F 00 32 9 386 90 53

Informations générales

info@quax.eu

Vente

sales@quax.eu

Service à la clientèle

customerservice@quax.eu

Internet

www.quax.eu

3. Liste des pièces détachées

Contrôlez si vous retrouvez dans l'emballage toutes les pièces mentionnées ci-dessous.

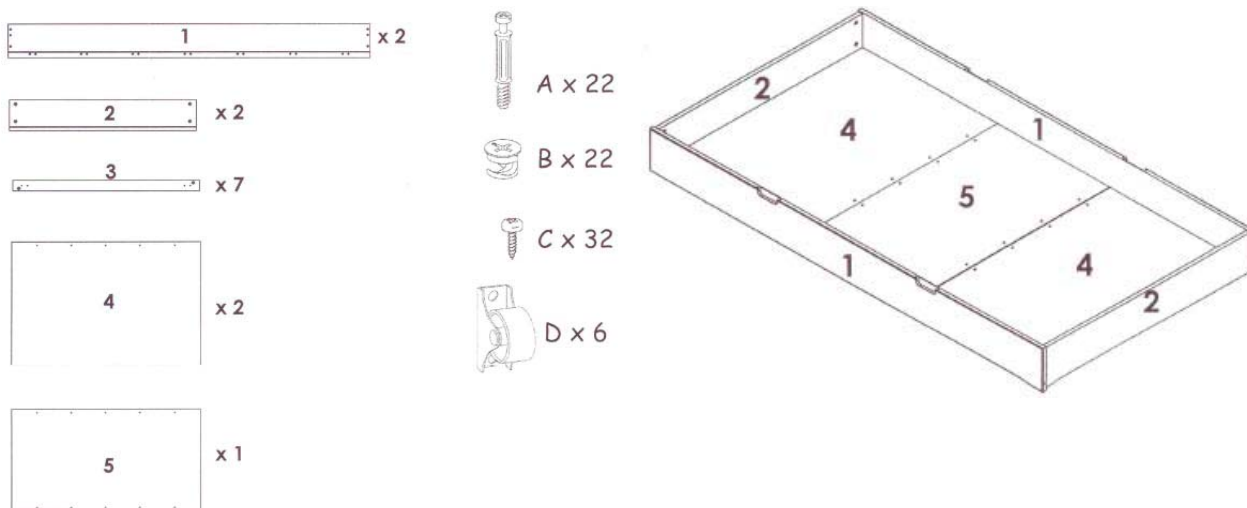

4. Montage du tiroir

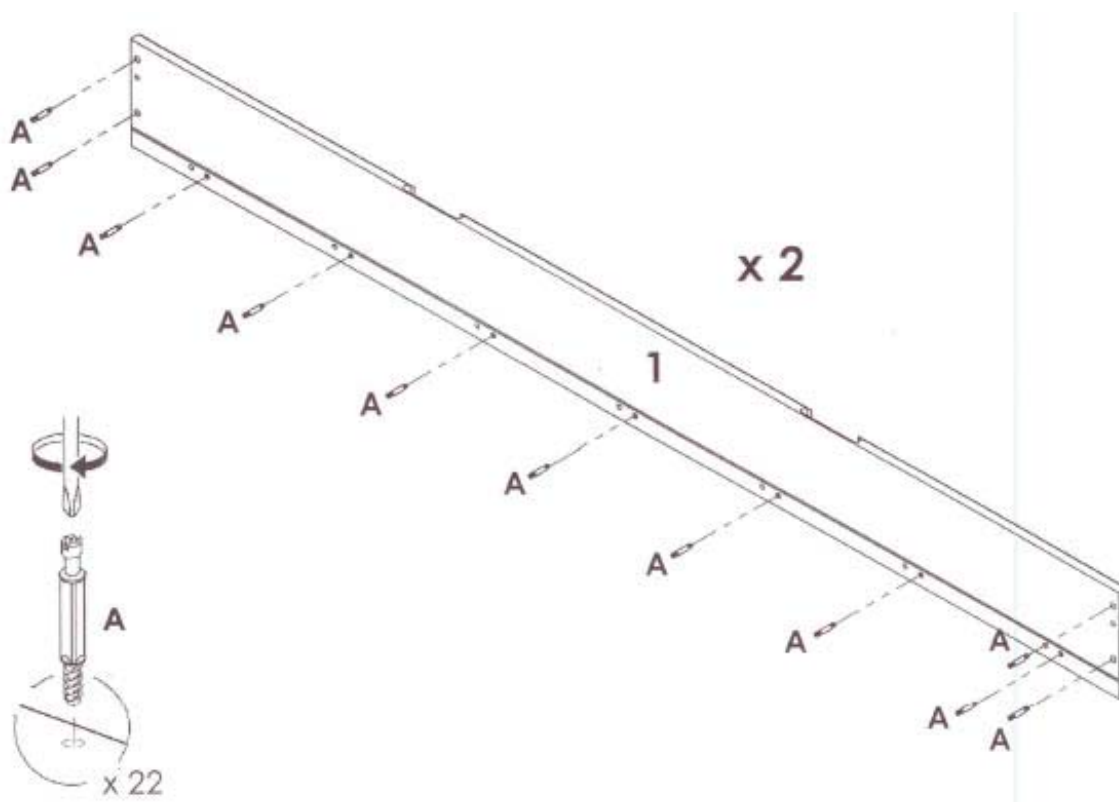

Etape 1 : Utilisez les deux côtés longs 1 et les 22 boulons de raccord A

Insérez onze boulons de raccord dans les ouvertures prévues au côté suivant le dessin ci-dessus. Serrez-les avec un tournevis. Répétez l'opération pour l'autre panneau latéral.

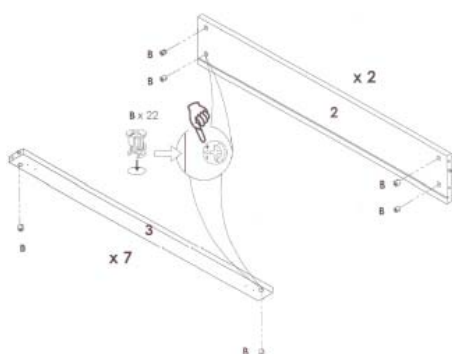

Etape 2 : Utilisez les deux côtés courts 2, les lattes du fond 3 et 22 excentriques B

Insérez quatre excentriques dans les ouvertures prévues au côté suivant le dessin ci-dessus. Répétez l'opération pour l'autre côté. Insérez deux excentriques dans les ouvertures prévues par latte de fond

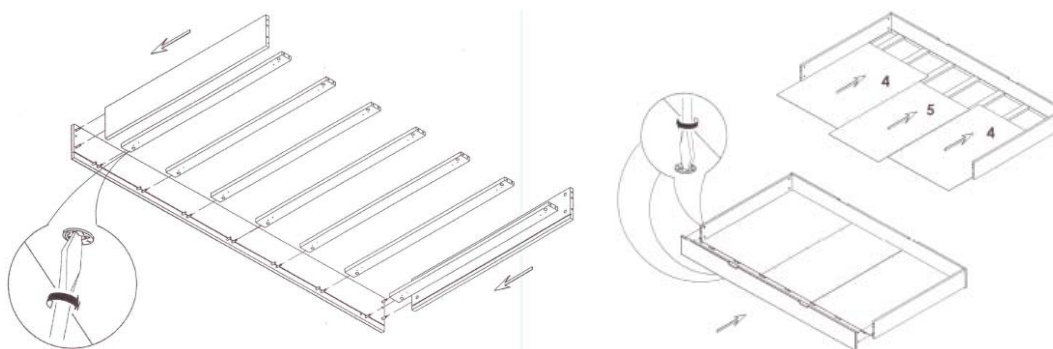

Etape 3 : Utilisez les pièces des étapes précédentes et les fonds 4 et 5

Insérez les lattes du fond et les côtés courts au niveau des boulons de raccord du côté long et serrez les excentriques. Insérez les fonds dans les rainures prévues dans les côtés montés, placez le deuxième côté long et serrez les excentriques.

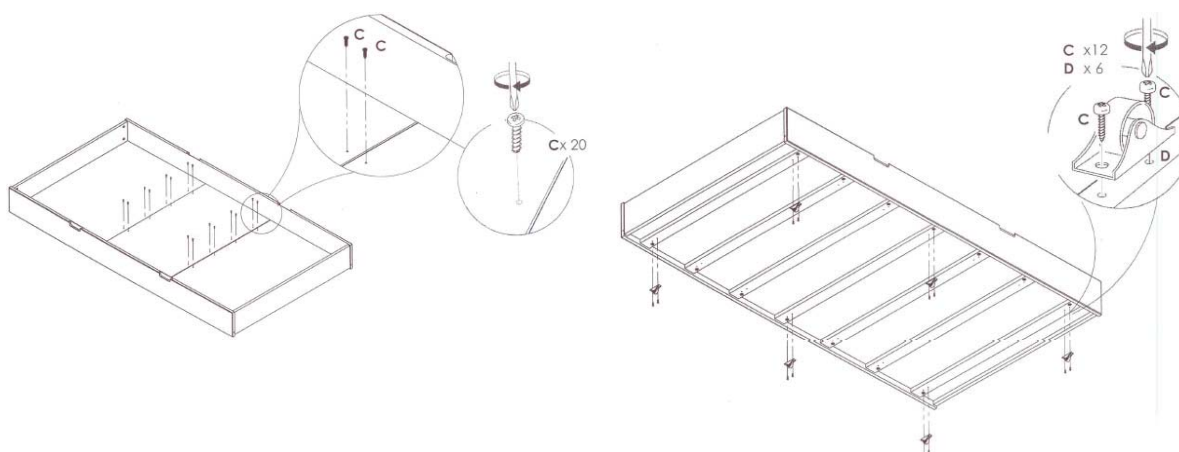

Etape 4 : Utilisez les pièces des étapes précédentes, les roulettes D et les vis à bois C

Insérez les vis à bois dans les ouvertures prévues dans les fonds et serrez-les. Tournez le tiroir monté et placez les roulettes devant les ouvertures prévues et fixez-les au tiroir avec le solde des vis à bois.

DEUTSCH

BITTE AN EINER SICHEREN STELLE ZUR KÜNFTIGEN EINSICHTNAHME AUFBEWAHREN UND SORGFÄLTIG LESEN ZÜR UNFALLSVORBEUGUNG.

WIR BITTEN SIE, DIE GESAMTE PLASTIKVERPACKUNG VOR DER BENUTZUNG DIESES ARTIKELS UND ZUR VORBEUGUNG JEDER ERSTICKUNGSGEFAHR ZU ENTFERNEN ODER VON KINDERN FERNZUHALTEN.

ACHTUNG: LASSEN SIE IHR KIND NIE UNBEAUF SICHTIGT ZURÜCK.



1. Warnungen

ALTER UND BENUTZUNG

Bauen sie diese Schublade zusammen gemäss untenstehende Anleitung.
Ändern Sie nichts an der Formgestaltung und der Montage dieser Schublade.

Inbetriebnahme : Überprüfen Sie vor Gebrauch der Schublade, ob sich alle Teile in gutem Zustand befinden, gut angedreht sind und keine scharfen Ränder aufweisen, an denen das Kind sich verletzen könnte oder es mit der Kleidung hängen bleiben könnte (oder Kordeln, Halskette und Band des Schnullers), wodurch es ein Erhängungsrisiko gibt. Kontrollieren Sie alle Verbindungsstellen.

Kontrolle : Überprüfen Sie die Schublade regelmäßig angesichts zerbrochener, verzerrter oder verschwundener Teile. Bei Feststellung solcher Mängel sofort den Gebrauch der Schublade unterbrechen.

Austausch von Unterteile : Gebrauchen Sie nur Originalteile. Zu erhalten beim Hersteller oder beim Vertriebsgesellschaft.

Brandgefahr : Setzen Sie die Schublade zur Vorbeugung der Brandgefahr keiner Heizquelle, wie zum Beispiel der elektrischen Heizung, Gasheizung usw. aus.

Pflege : Reinigen Sie die Schublade nur mit Seife oder einem anderen milden Reinigungsmittel ohne toxische Bestandteile und mit warmem Wasser.



2. Sicherheit und Allgemeine Information

Sicherheit

Dieser Schublade darf den im Standard EN 716:2008 beschriebenen Sicherheitsvorschriften nicht entsprechen.

Productinformation

Abmessungen der montierte Schublade : 198*94*23H cm

Abmessungen der Matratze : 194*90 cm

Struktur : massiver Buche und Mdf

Endbearbeitung: Polyurethansystem angebracht in 5 Schichten geprüft auf EN 71-3 für Grund- und Endlack.

Verfügbare Farben (**xx**) : **09** Mokka, **11** Dune, **14** Milk, **15** Provence, **16** Moonshadow und **17** Tartufo

Gewicht : 28,50 kg

Garantie

Für dieser Schublade gibt es eine zweijährige Garantie angesichts Produktionsfehler mittels Vorzeigung einer Einkaufsnachweis.

Info und Kontakt

Quax nv
Karel Picquélaan 84
B-9800 Deinze
Belgium

T 00 32 9 380 80 95
F 00 32 9 386 90 53

Allgemeine Information
info@quax.eu

Verkauf
sales@quax.eu

Kundenservice
customerservice@quax.eu

Internet
www.quax.eu

3. Unterteileliste

Überprüfen Sie die Vollständigkeit aller nachstehenden Unterteile in der Verpackung.

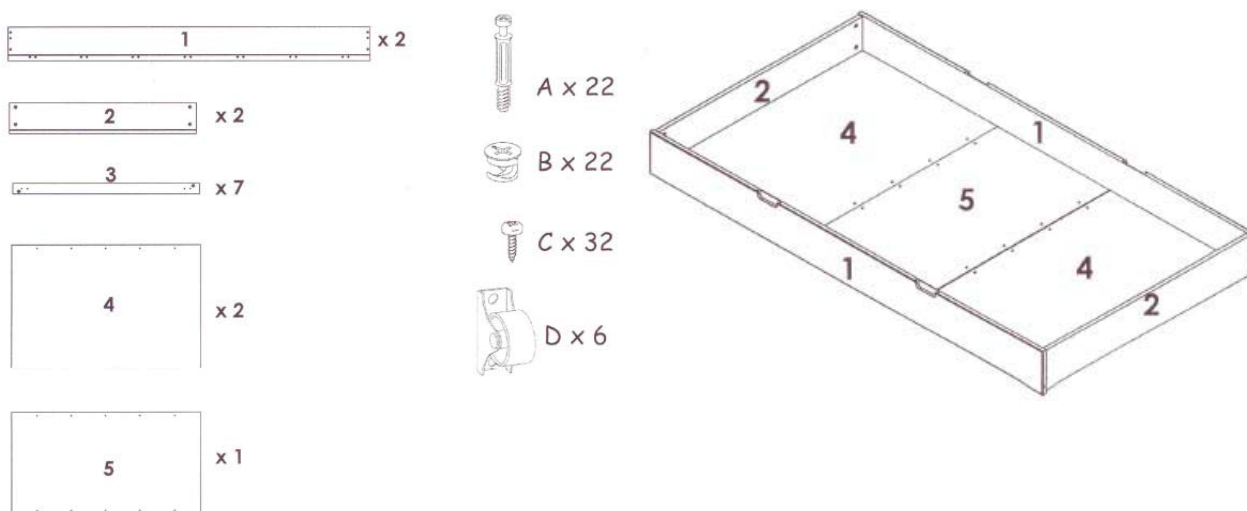

4. Der Zusammenbau des Möbels

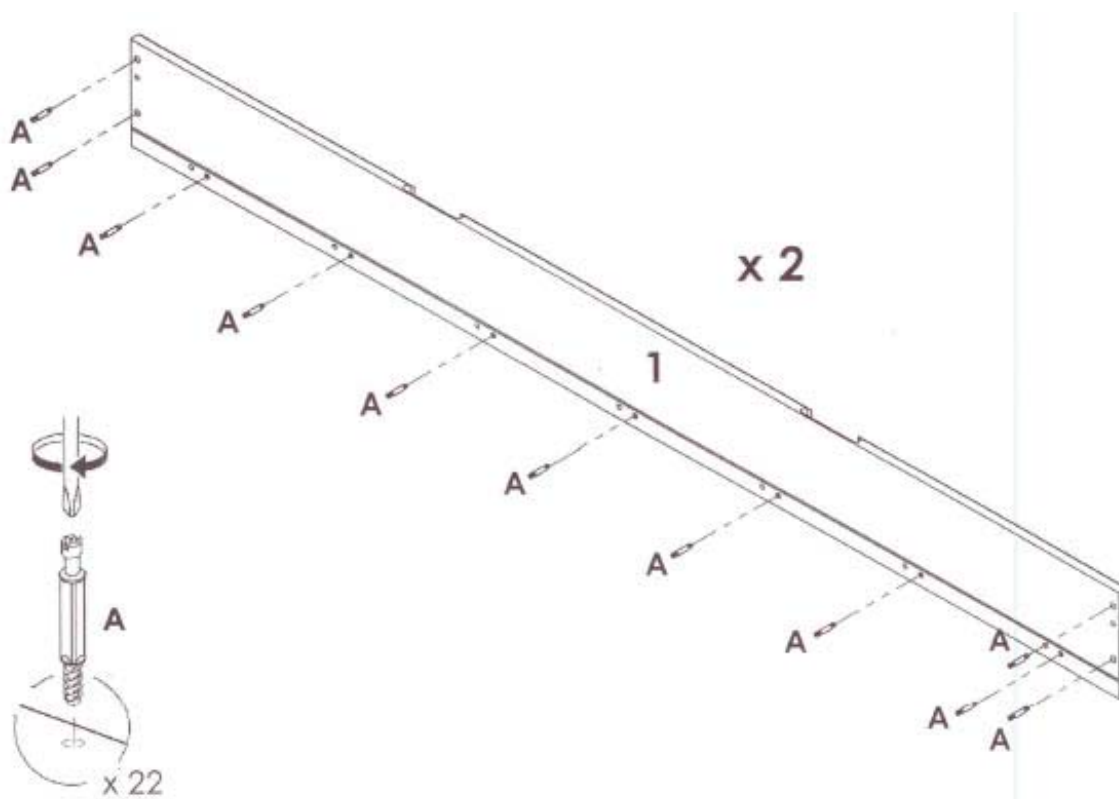

Schritt 1 : Benutzen Sie beide Längsseiten 1 und die 22 Verbindungsbolzen A

Stecken Sie 11 Verbindungsbolzen in die vorgesehenen Öffnungen der Seite. Drehen Sie diese fest mit einem Schraubendreher. Wiederholen Sie für das andere Teil.

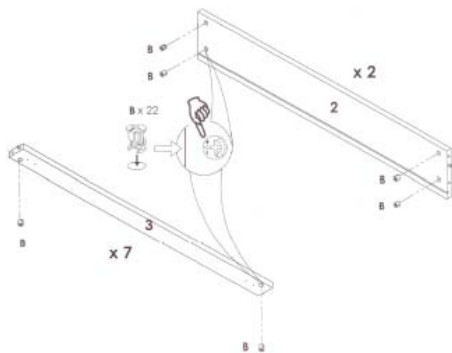

Schritt 2 : Benutzen Sie beide Schmalseiten 2, die Bodenlamellen 3 und 22 Verbindergehäuse B

Stecken Sie vier Verbindergehäuse in die vorgesehenen Öffnungen der Seite. Wiederholen Sie für das andere Teil. Stecken Sie zwei Verbindergehäuse in die vorgesehenen Öffnungen pro Bodenlamelle.

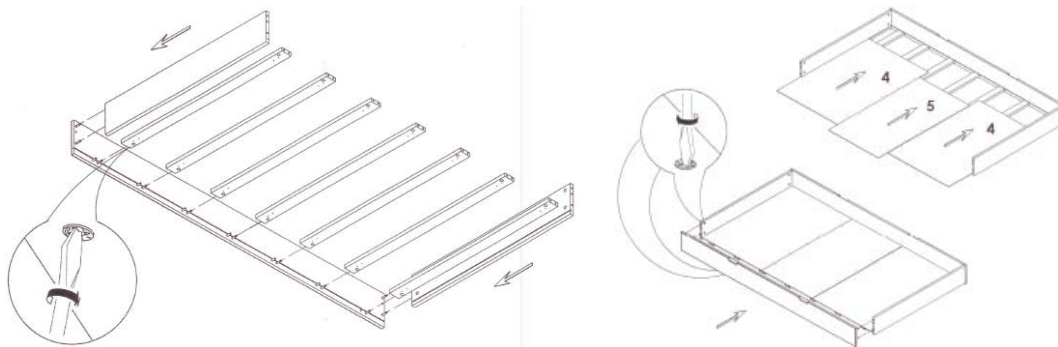

Schritt 3 : Benutzen Sie die montierte Unterteile aus vorhergehender Schritte und die Boden 4 und 5

Legen Sie nun die Bodenlamelle und die Schmalseiten den Verbindungsbolzen des Längsseits gegenüber und schrauben Sie die Verbindergehäuse fest. Schieben Sie die Boden in den Rillen der Lade, platzieren Sie der verbleibenden Längsseite und schrauben Sie die Verbindergehäuse fest.

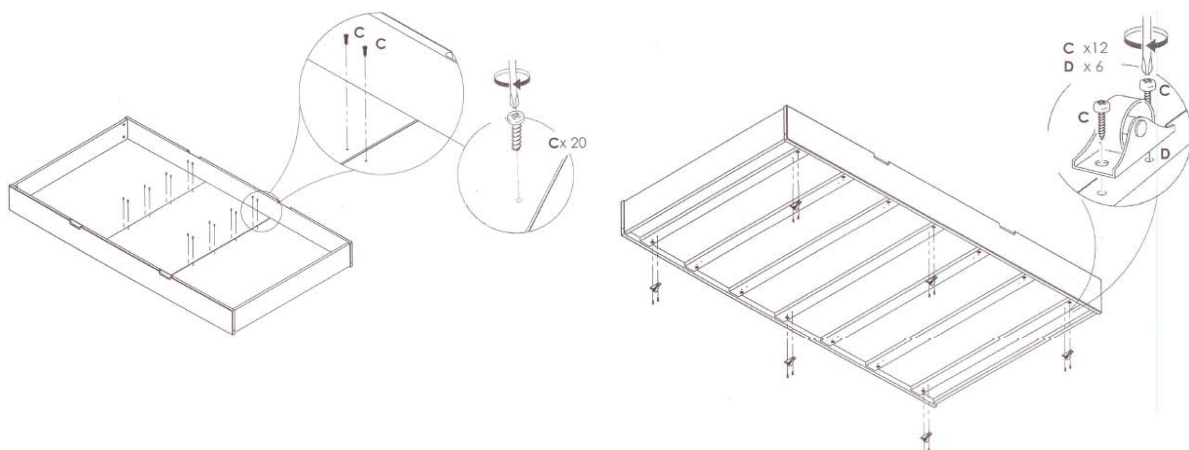

Schritt 4 : Benutzen Sie die montierte Unterteile aus vorhergehender Schritte, die Räder D und die Holzschrauben C

Stecken Sie die Holzschrauben in die vorgesehenen Öffnungen des Bodens und schrauben Sie diese fest. Kehren Sie die montierte Lade um, platzieren Sie die Räder für die vorgesehenen Öffnungen und schrauben Sie diese fest mit den übrigen Holzschrauben.

ENGLISH

KEEP IN A SECURE PLACE FOR FUTURE REFERENCE AND READ CAREFULLY TO AVOID ACCIDENTS.

TO AVOID DANGER OF SUFFOCATION REMOVE PLASTIC COVER BEFORE USING THIS ARTICLE. THIS COVER SHOULD BE DESTROYED OR KEPT AWAY FROM BABIES AND CHILDREN.

WARNING : DO NOT LEAVE THE CHILD UNATTENDED.



1. Warnings

AGE AND USE

Assemble the drawer following the instructions hereunder.
Do not change the design and the assembly method of this drawer.

Introduction : Before putting into use, check if all parts of the drawer are in good condition, well tightened, and do not show sharp edges which may injure the child or snag on its clothing (or cords, necklaces, pacifier ribbons), causing a strangulation hazard. Check all connection points.

Inspection : Regularly check the drawer for broken, warped or missing parts. No longer use the drawer whenever such parts are found.

Replacement of parts : Always use original parts, to obtain from the manufacturer or the distributor.

Fire hazard : Do not place the drawer near a heat source such as electrical heating, gas heating, etc. in order to avoid any fire hazard.

Maintenance : Only clean the drawer with soap or any other mild cleaning agent without toxic components and with warm water.



2. Safety and general information

Safety

This drawer does not need to meet the safety prescriptions provided in the EN 716:2008 standard.

Productinformation

Dimensions of the assembled drawer : 198*94*23H cm

Dimensions of the mattress : 194*90 cm

Structure : solid beech and mdf

Finish : polyurethanic system applied in 5 layers tested on EN 71-3 for primer and finish lacquer.

Available colors (xx) : **09** Mokka, **11** Dune, **14** Milk, **15** Provence, **16** Moonshadow and **17** Tartufo

Weight : 28,50 kg

Guarantee

This drawer comes with a two-year guarantee on manufacturing defects and proof of purchase.

Info and Contact

Quax nv
Karel Picquélaan 84
B-9800 Deinze
Belgium

T 00 32 9 380 80 95
F 00 32 9 386 90 53

General information
info@quax.eu

Sales
sales@quax.eu

Customer service
customerservice@quax.eu

Internet
www.quax.eu

3. Parts list

Check whether all parts mentioned below are included in the packaging.

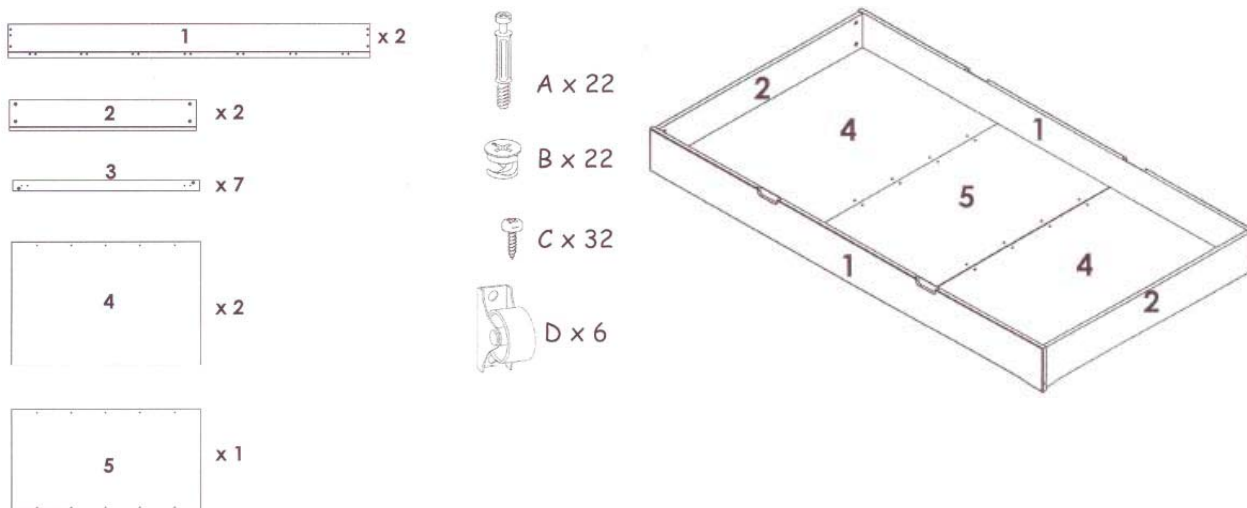

4. Assembling the drawer

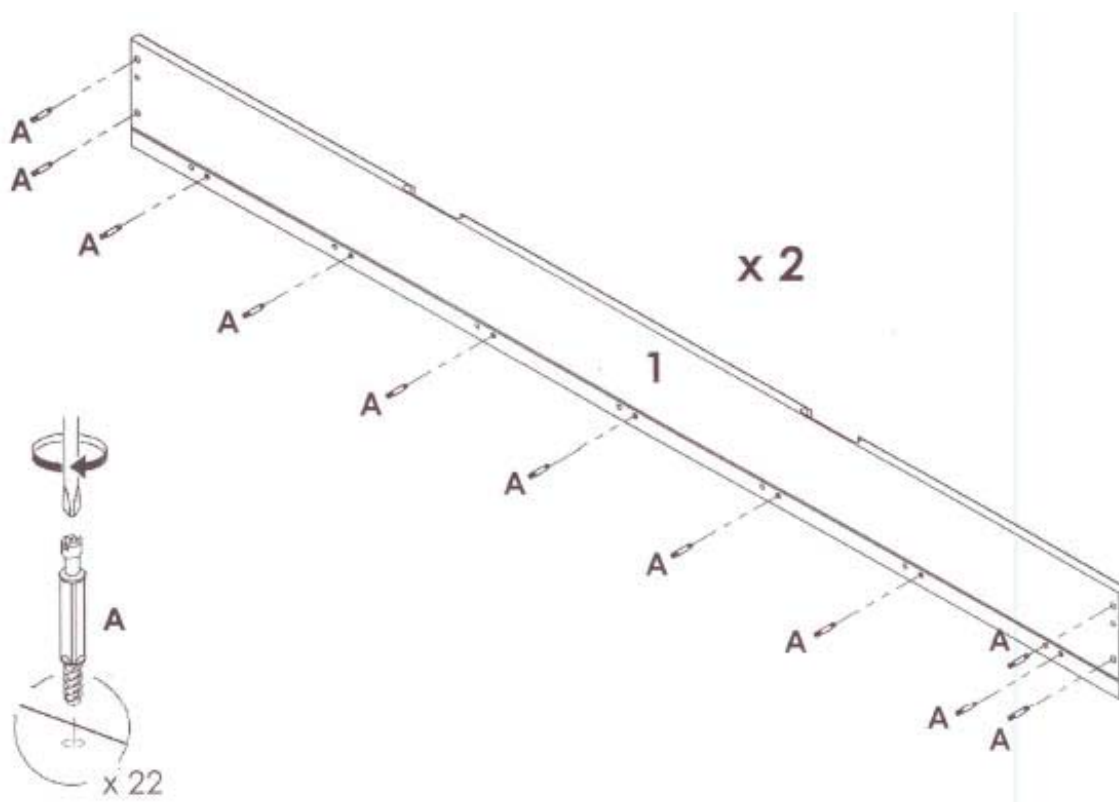

Step 1 : Use both long sides 1 and the 22 connectors A

Place eleven connectors in the provided openings in a side, as per drawing here above. Tighten the connectors with a screwdriver. Repeat this action for the remaining long side.

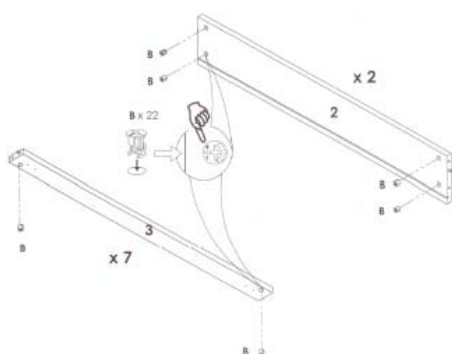

Step 2 : Use both small sides **2**, the bottom slats **3** and 22 eccentrics **B**

Place four eccentrics in the provided openings in a side, as per drawing here above. Repeat this action for the remaining short side. Place two eccentrics in the provided openings per bottom slat.

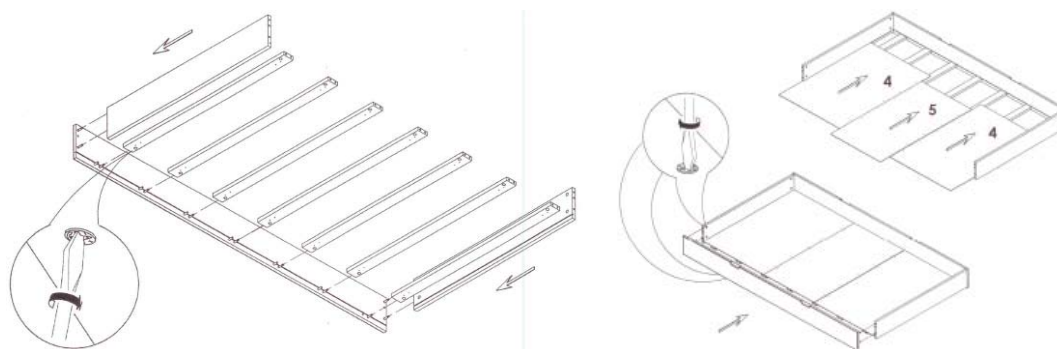

Step 3 : Use the parts from previous steps and the bottoms **4** and **5**

Place the bottom slats and the small sides over the connectors of the long side and fasten with the eccentrics. Slide the drawerbottoms into the grooves of the assembled sides, insert the remaining long side and fasten with the eccentrics.

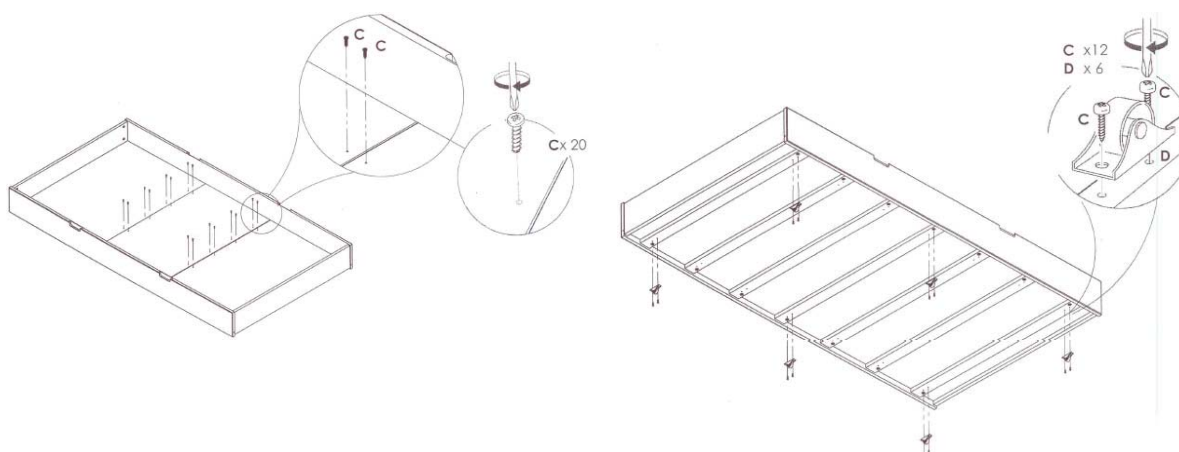

Step 4 : Use the parts from previous steps, the wheels **D** and the wood screws **C**

Place the wood screws in the provided openings in the bottoms and fasten the screws. Turn the assembled drawer, place the wheels over the provided openings in the bottom slats and fix them with the remaining wood screws.