



# Handboek Manuel Handbuch Manual

V1.1 04/10

EN 12221:2008

Répond aux exigences de sécurité  
Meets the safety prescriptions



Tested by Official Bodies  
For children with a body weight no more than 15 kg  
To be used with Marie Rose chest of drawers 54 03 20xx  
To be used with changing cushion 54102-EU-xx

Nederlands : pagina 2  
Français : page 6  
Deutsch : Seite 10  
English : page 14

Voldoet aan de veiligheidsvoorschriften  
Entspricht den beschriebenen Sicherheitsvorschriften

## NEDERLANDS

GELIEVE TE BEWAREN OP EEN VASTE PLAATS VOOR LATERE RAADPLEGING EN AANDACHTIG TE LEZEN OM ONGEVALLLEN TE VOORKOMEN

GELIEVE VÓÓR HET GEBRUIK VAN DIT ARTIKEL, EN DIT OM IEDER RISICO OP VERSTIKKING TE VOORKOMEN, ALLE PLASTIEKVERPAKKING WEG TE NEMEN EN TE VERNIETIGEN OF BUITEN HET BEREIK VAN KINDEREN TE HOUDEN.

OPGEPAST : LAAT UW KIND NOOIT ONBEWAAKT ACHTER



### 1. Waarschuwingen

#### GEBRUIK

Enkel te gebruiken voor kinderen met een maximaal gewicht van 15 kg.  
Stel de luierextensie samen volgens de hiernavolgende richtlijnen.  
Wijzig niets aan de vormgeving en de montage van deze extensie.

**Ingebruikname** : Controleer alvorens de ingebruikname van de luierextensie of alle onderdelen zich in goede staat bevinden, goed aangespannen zijn en geen scherpe randen vertonen, waardoor het kind zich kan kwetsen of blijven hangen met zijn kledij (of koordjes, halssnoer, en lintje aan de zuigspeen), wat een gevaar voor ophanging betekent. Controleer regelmatig alle verbindingpunten.

**Inspectie** : Controleer de luierextensie regelmatig op onderdelen die gebroken, verwrongen of verdwenen zijn. Bij vaststelling ervan, de luierextensie uit gebruik nemen.

**Vervanging van onderdelen** : gebruik steeds originele onderdelen, te verkrijgen bij de fabrikant of verdeler van de luierextensie.

**Brandgevaar** : Plaats de luierextensie niet bij een warmtebron, zoals bijvoorbeeld elektrische verwarming, gas verwarming enz., om brandgevaar te vermijden.

**Gebruik van wieltjes** : Indien de kommode is voorzien van wieltjes met remsysteem, dan moeten ze geblokkeerd worden tijdens het gebruik van het meubel.

**Gebruik van een luierkussen** : Deze extensie werd getest met een Quax luierkussen met opstaande randen, artikel 54102-EU-xx (Afmeting : 50\*70\*9H cm). Het gebruik van de extensie met dit luierkussen biedt je de veiligheid omschreven in de Europese norm 12221. Dit luierkussen is apart te verkrijgen bij je Quax-verdeler.

**Onderhoud** : Reinig de luierextensie enkel met zeep of een ander mild schoonmaakmiddel zonder toxische bestanddelen en met warm water.



## 2. Veiligheid en algemene gegevens

### Veiligheid

Deze extensie voldoet aan de veiligheidsvoorschriften omschreven in de norm EN 12221:2008 bij gebruik van het Quax luierkussen met opstaande randen, artikel 54102-EU-xx (Afmeting : 50\*70\*9H cm).

### Productinformatie

Enkel geschikt voor de Marie Rose kommode 54 03 20xx

Verdiept het bovenblad met 18 cm tot luierooppervlak

Afmetingen van de gemonteerde extensie : 100\*74\*15H cm

Structuur : massieve mdf

Afwerking : polyurethaanlak aangebracht in 5 lagen en getest op EN 71-3 voor grond- en eindlak.

Beschikbare kleuren (**xx**) : **09** Mokka, **11** Dune **14** Milk, **15** Provence, **16** Moonshadow en **17** Tartufo

### Garantie

Deze luierextensie wordt twee jaar lang gewaarborgd op fabricagefouten en middels vertoon van een aankoopbewijs.

### Info en Contact

Quax nv  
Karel Picquélaan 84  
B-9800 Deinze  
Belgium

T 00 32 9 380 80 95  
F 00 32 9 386 90 53

Algemene informatie  
info@quax.eu

Verkoop  
sales@quax.eu

Klantenservice  
customerservice@quax.eu

Internet  
www.quax.eu

### 3. Onderdelenlijst

Controleer of je alle hieronder vermelde onderdelen terugvindt in de verpakking.

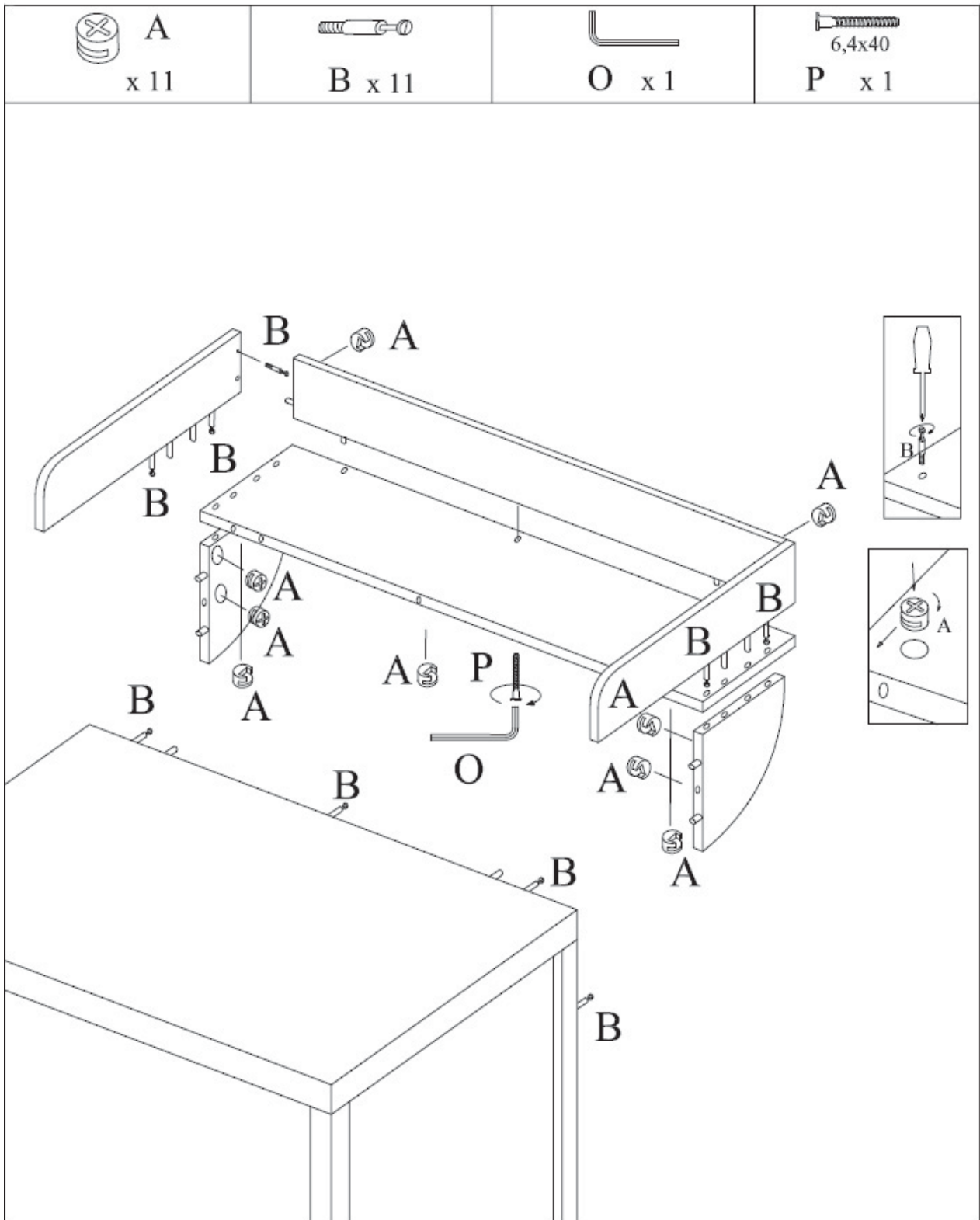



## 4. Het in elkaar zetten van de extensie

### Stap 1 : Gebruik de kommode Marie Rose en de verbindingbouten **B**

Draai 5 verbindingbouten vast in de voorziene gaten aan de achterzijde van de kommode.

### Stap 2 : Gebruik alle houten onderdelen, de excentrieken **A**, de verbindingbouten **B**, de houtschroef **P** en de zeskantsleutel **O**

Draai 3 verbindingbouten vast in de voorziene gaten van een zijkant. Herhaal voor de andere zijkant. Plaats 2 excentrieken in de achterzijde van de extensie. Plaats 3 excentrieken in de bodem van de extensie en 3 stuks per ondersteuningspaneel. Voeg alle elementen samen en draai de excentrieken vast. Keer de extensie om en duw de houtschroef door het voorziene gat in het midden van de bodemplaat en draai ze vast met de zeskantsleutel.

### Stap 3 : Gebruik de gemonteerde extensie en de kommode

Plaats de extensie bovenop de kommode en trek de extensie over de verbindingbouten aan de achterzijde van het bovenblad. Draai de excentrieken in de extensie vast.

## FRANCAIS

A CONSERVER DANS UN ENDROIT SUR POUR CONSULTATION ULTERIEURE ET A LIRE SOIGNEUSEMENT AFIN D'ÉVITER DES ACCIDENTS.

POUR ÉVITER TOUT RISQUE D'ÉTOUFFEMENT, PRIÈRE DE RETIRER L'EMBALLAGE PLASTIQUE AVANT L'UTILISATION DE CET ARTICLE. PRIÈRE DE LE DÉTRUIRE OU DE LE CONSERVER HORS DE PORTÉE DES ENFANTS.

ATTENTION : NE LAISSEZ JAMAIS VOTRE ENFANT SEUL SANS SURVEILLANCE



### 1. Avertissements

#### AGE ET USAGE

Pour les enfants pesant jusqu'à 15 kg.

Assemblez le plan à langer suivant les instructions décrites ci-dessous.

Ne modifiez jamais le design et le montage de cet extension.

**Mise en service** : Avant d'utiliser le plan à langer de bain prenez soin que tous les éléments se trouvent en bon état, sont parfaitement serrés et n'ont pas d'extrémités aigues qui pourraient blesser l'enfant ou accrocher ses vêtements (cordons, colliers ou rubans pour sucettes), qui pourraient rester coincés, d'où un risque d'étranglement. Vérifiez tous les raccords.

**Inspection** : Contrôlez régulièrement le plan à langer pour détecter les pièces cassées, tordues ou manquantes. Si c'est le cas, mettez le plan à langer hors service.

**Remplacement de composants** : utilisez toujours des pièces détachées originales, à obtenir chez le fabricant ou le distributeur.

**Risques d'incendie** : Soyez conscient du risque d'incendie provoqué par des sources de forte chaleur, tels que des chauffages électriques, au gaz etc. à proximité immédiate du plan à langer.

**Utilisation des roulettes** : Si la commode est muni de roulettes verrouillables, elles doivent être bloquées lors de l'utilisation du dispositif.

**Utilisation d'un coussin à langer** : Cette extension a été testée avec le coussin à langer avec rebords Quax article 54102-EU-xx (Dimensions : 50\*70\*9H cm). L'utilisation de l'extension avec ce coussin vous garanti la sécurité décrite dans la norme européenne 12221. Ce coussin est disponible séparément auprès de votre revendeur Quax.

**Nettoyage et entretien** : Nettoyez le plan à langer avec du savon ou un détergent sans éléments toxiques, dilué dans de l'eau tiède.



## 2. Sécurité et données générales

### Sécurité

Ce plan à langer répond aux exigences de sécurité décrites dans la norme EN 12221:2008 en utilisant le coussin à langer avec rebords Quax article 54102-EU-xx. (Dimensions : 50\*70\*9H cm)

### Information produit

Convient uniquement pour la commode Marie Rose 54 03 20xx

Approfondit le plateau de 18 cm jusqu'à un plan à langer

Dimensions du plan à langer assemblé : 100\*74\*15H cm

Structure : mdf massif

Achèvement : système polyuréthanique appliqué en 5 couches et testé conformément à EN 71-3 pour les couches de fond et les couches de finition.

Coloris disponibles (xx) : **09** Mokka, **11** Dune, **14** Milk, **15** Provence, **16** Moonshadow et **17** Tartufo

### Garantie

Ce plan à langer bénéficie d'une garantie de deux ans contre tout défaut de fabrication et sur présentation d'une preuve d'achat.

### Info et Contact

Quax nv  
Karel Picquélaan 84  
B-9800 Deinze  
Belgium

T 00 32 9 380 80 95  
F 00 32 9 386 90 53

Informations générales  
info@quax.eu

Vente  
sales@quax.eu

Service à la clientèle  
customerservice@quax.eu

Internet  
www.quax.eu

### 3. Liste des pièces détachées

Contrôlez si vous retrouvez dans la quincaillerie toutes les pièces mentionnées ci-dessous.

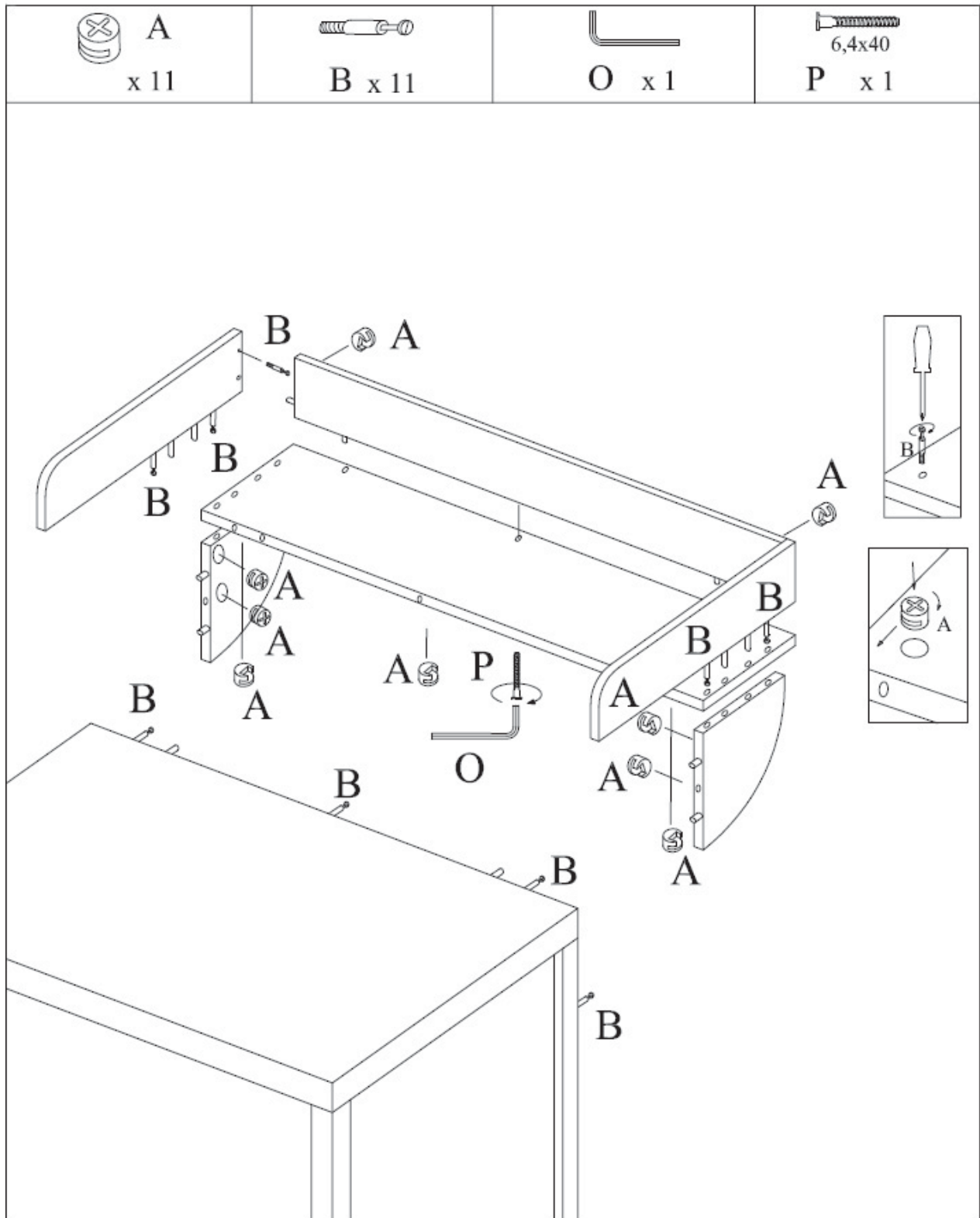



## 4. Montage du plan à langer

### Etape 1 : Utilisez la commode Marie Rose et les boulons de raccord **B**

Insérez cinq boulons de raccord dans les ouvertures prévues à l'arrière de la commode. Serrez-les avec un tournevis.

### Etape 2 : Utilisez toutes les pièces en bois, les excentriques **A**, les bouslons de raccord **B**, la vis à bois **P** et la clef hexagonale **O**

Insérez trois boulons de raccord dans les ouvertures prévues au côté de l'extension. Serrez-les avec un tournevis. Répétez l'opération pour l'autre côté. Insérez deux excentriques dans les ouvertures prévues au dos du plan à langer. Insérez trois excentriques dans les ouvertures prévues au fond du plan à langer et trois pièces par panneau de support. Assemblez tous les éléments et serrez les excentriques. Tournez le plan à langer, insérez la vis à bois dans le trou prévu au fond de l'extension et serrez-la avec la clef hexagonale.

### Etape 3 : Utilisez le plan à langer assemblé et la commode

Placez le plan à langer au-dessus de la commode et tirez le par-dessus les boulons de raccord à l'arrière du top de la commode. Serrez les excentriques du plan à langer.

## DEUTSCH

BITTE AN EINER SICHEREN STELLE ZUR KÜNFTIGEN EINSICHTNAHME AUFBEWAHREN UND SORGFÄLTIG LESEN ZÜR UNFALLSVORBEUGUNG.

WIR BITTEN SIE, DIE GESAMTE PLASTIKVERPACKUNG VOR DER BENUTZUNG DIESES ARTIKELS UND ZUR VORBEUGUNG JEDER ERSTICKUNGSGEFAHR ZU ENTFERNEN ODER VON KINDERN FERNZUHALTEN.

ACHTUNG: LASSEN SIE IHR KIND NIE UNBEAUF SICHTIGT ZURÜCK.



### 1. Warnungen

#### ALTER UND BENUTZUNG

Nur für Kinder bis 15 kg.

Bauen sie der Wickelansatz zusammen gemäss untenstehende Anleitung.

Ändern Sie nichts an der Formgestaltung und der Montage dieses Wickelansatz.

**Inbetriebnahme** : Überprüfen Sie vor Gebrauch des Wickelansatz, ob sich alle Teile in gutem Zustand befinden, gut angedreht sind und keine scharfen Ränder aufweisen, an denen das Kind sich verletzen könnte oder es mit der Kleidung hängen bleiben könnte (oder Kordeln, Halskette und Band des Schnullers), wodurch es ein Erhängungsrisiko gibt. Kontrollieren Sie alle Verbindungsstellen.

**Kontrolle**: Überprüfen Sie den Wickelansatz regelmäßig angesichts zerbrochener, verzerrter oder verschwundener Teile. Bei Feststellung solcher Mängel sofort den Gebrauch des Wickelansatz unterbrechen.

**Austausch von Unterteile** : gebrauchen Sie nur Originalteile. Zu erhalten beim Hersteller oder beim Vertriebsgesellschaft.

**Brandgefahr**: Setzen Sie der Wickelansatz zur Vorbeugung der Brandgefahr keiner Heizquelle, wie zum Beispiel der elektrischen Heizung, Gasheizung usw. aus.

**Räder** : Falls die Kommode mit Räder mit Bremse ausgestattet ist, müssen Sie blockiert werden während des Gebrauches von die Kommode.

**Gebrauch eines Wickelkissen** : Dieser Wickelansatz wurde mit einen Wickelkissen mit erhöhten Rändern Quax getestet, Artikel 54102-EU-xx (Grösse : 50\*70\*9H cm). Die Verwendung der Wickelansatz mit dieses Kissen gibt Ihnen die Sicherheit beschrieben in der Europäischen Norm 12221. Dieses Kissen ist separat bei Ihrem Quax Händler erhältlich.

**Pflege**: Reinigen Sie der Wickelansatz nur mit Seife oder einem anderen milden Reinigungsmittel ohne toxische Bestandteile und mit warmem Wasser.



## 2. Sicherheit und Allgemeine Information

### Sicherheit

Dieser Wickelansatz entspricht den im Standard EN 12221:2008 beschriebenen Sicherheitsvorschriften beim Gebrauch des Wickelkissens Quax mit erhöhten Rändern Artikel 54102-EU-xx (Grösse : 50\*70\*9H cm).

### Productinformation

Nur geeignet für Marie Rose Kommode 54 03 20xx  
Vertieft die Oberplatte mit 18 cm zu einer Wickeloberfläche  
Abmessungen der montierte Wickelansatz : 100\*74\*15H cm  
Struktur : massiver Mdf  
Endbearbeitung: Polyurethansystem angebracht in 5 Schichten geprüft auf EN 71-3 für Grund- und Endlack.  
Verfügbare Farben (**xx**) : **09** Mokka, **11** Dune, **14** Milk, **15** Provence, **16** Moonshadow und **17** Tartufo

### Garantie

Für dieser Wickelansatz gibt es eine zweijährige Garantie angesichts Produktionsfehler mittels Vorzeigung einer Einkaufsnachweis.

### Info und Kontakt

Quax nv  
Karel Picquélaan 84  
B-9800 Deinze  
Belgium

T 00 32 9 380 80 95  
F 00 32 9 386 90 53

Allgemeine Information  
info@quax.eu

Verkauf  
sales@quax.eu

Kundenservice  
customerservice@quax.eu

Internet  
www.quax.eu

### 3. Unterteileliste

Überprüfen Sie die Vollständigkeit aller nachstehenden Beschläge in der Verpackung.

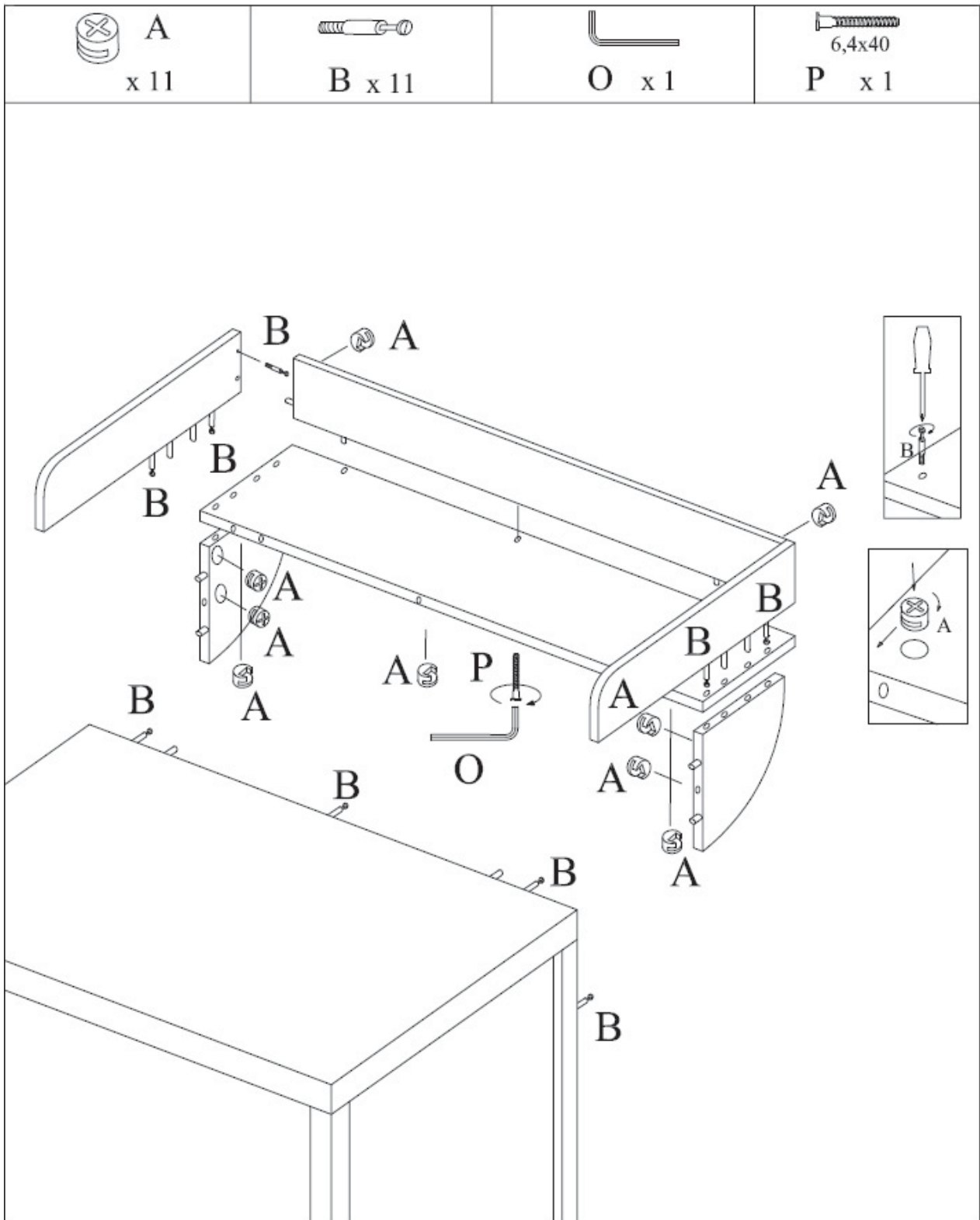



## 4. Der Zusammenbau des Wickelansatz

### **Schritt 1** : Benutzen Sie die Kommode Marie Rose und die Verbindungsbolzen **B**

Stecken Sie fünf Verbindungsbolzen in die vorgesehenen Öffnungen an die Rückseite der Oberplatte. Drehen Sie diese fest mit einem Schraubendreher.

### **Schritt 2** : Benutzen Sie alle holzen Unterteile, die Verbindergehäuse **A**, die Verbindungsbolzen **B**, die Holzschraube **P** und der Sechskantschlüssel **O**

Drehen Sie drei Verbindungsbolzen in die vorgesehenen Öffnungen an die Seite. Wiederholen Sie für die andere Seite. Stecken Sie zwei Verbindergehäuse in die vorgesehenen Öffnungen an die Rückseite der Ansatz. Stecken Sie drei Verbindergehäuse in die vorgesehenen Öffnungen des Bodens und Stück pro Unterstützungsseite. Fügen Sie alle Elemente zusammen und ziehen Sie die Verbindergehäuse. Stecken Sie die Holzschraube in die vorgesehenen Öffnung an die Untenseite des Bodens und drehen Sie diese fest.

### **Schritt 3** : Benutzen Sie die montierte Ansatz und die Kommode

Legen Sie den Wickelansatz oben die Kommode und und ziehen Sie der Ansatz über den Verbindungsbolzen in den hinteren Teil der Oberplatte. Drehen Sie die Verbindergehäuse der Ansatz fest.

## ENGLISH

KEEP IN A SECURE PLACE FOR FUTURE REFERENCE AND READ CAREFULLY TO AVOID ACCIDENTS.

TO AVOID DANGER OF SUFFOCATION REMOVE PLASTIC COVER BEFORE USING THIS ARTICLE. THIS COVER SHOULD BE DESTROYED OR KEPT AWAY FROM BABIES AND CHILDREN.

WARNING : DO NOT LEAVE THE CHILD UNATTENDED.



### 1. Warnings

#### AGE AND USE

For children with a body weight no more than 15 kg.  
Assemble the extension following the instructions hereunder.  
Do not change the design and the assembly method of this changing extension.

**Introduction** : before putting into use, check if all parts of the extension are in good condition, well tightened, and do not show sharp edges which may injure the child or snag on its clothing (or cords, necklaces, pacifier ribbons), causing a strangulation hazard. Check all connection points.

**Inspection** : Regularly check the extension for broken, warped or missing parts. No longer use this furniture whenever such parts are found.

**Replacement of parts** : always use original parts, to obtain from the manufacturer or the distributor.

**Fire hazard** : Do not place the changing extension near a heat source such as electrical heating, gas heating, etc. in order to avoid any fire hazard.

**Use of wheels** : when lockable wheels/castors are fitted to the chest of drawers, they need to be locked when the chest of drawers is in use.

**Use of a changing pad** : this extension was tested with a Quax diaper cushion with raised edges, article 54102-EU-xx (Size : 50\*70\*9H cm). The use of the extension with this changing pad gives you the security described in European Standard 12221. This changing pad is separately available from your Quax dealer.

**Maintenance** : Only clean the changing extension with soap or any other mild cleaning agent without toxic components and with warm water.



## 2. Safety and general information

### Safety

This changing extension meets the safety prescriptions provided in the EN 12221:2008 standard while using a Quax diaper cushion with raised edges, article 54102-EU-xx (Size : 50\*70\*9H cm).

### Product information

Only suitable for the chest of drawers Marie Rose 54 03 20xx

Deepens the top with 18 cm to a changing surface

Dimensions of the assembled extension : 100\*74\*15H cm

Structure : solid mdf

Finish : polyurethanic system applied in 5 layers tested on EN 71-3 for primer and finish lacquer.

Available colors (xx) : **09** Mokka, **11** Dune, **14** Milk, **15** Provence, **16** Moonshadow and **17** Tartufo

### Guarantee

This extension comes with a two-year guarantee on manufacturing defects and proof of purchase.

### Info and Contact

Quax nv  
Karel Picquélaan 84  
B-9800 Deinze  
Belgium

T 00 32 9 380 80 95

F 00 32 9 386 90 53

General information

info@quax.eu

Sales

sales@quax.eu

Customer service

customerservice@quax.eu

Internet

www.quax.eu

### 3. Parts list

Check whether all parts mentioned below are included in the packaging.

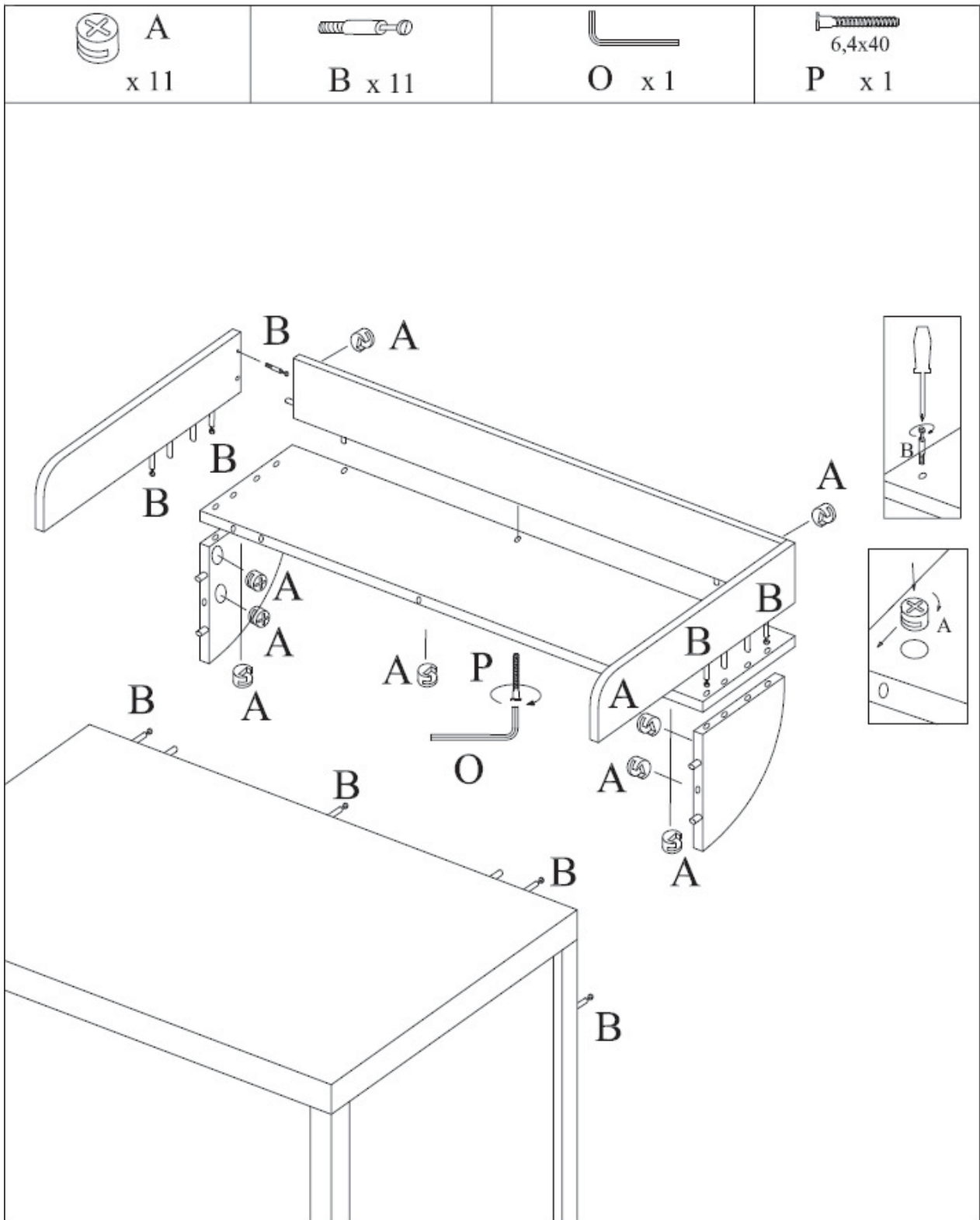



## 4. Assembling the changing extension

### Step 1 : Use the chest of drawers Marie Rose and the connectors **B**

Draai 5 verbindingbouten vast in de voorziene gaten aan de achterzijde van de kommode.

### Step 2 : Use all wooden parts, the eccentrics **A**, the connectors **B**, the wood screw **P** and the hexagonal key **O**

Place three connectors in the provided openings in a side panel. Repeat this action for the remaining side. Tighten the connectors with a screwdriver. Insert two eccentrics in the provided openings on the backside of the extension. Insert three eccentrics in the provided openings on the bottom of the extension and three pieces per support panel. Assemble all parts and fasten the eccentrics. Turn the extension, insert the wood screw in the provided opening in the middle of the bottom and fasten with the hexagonal key.

### Step 3 : Use the assembled extension and the chest of drawers

Put the extension on top of the chest of drawers and pull it over the connectors on the backside of the top of the cabinet. Fasten now the eccentrics in the extension.